

Udvendig gruppetavle

type UG 150 -2, -6, -12, -18, -24

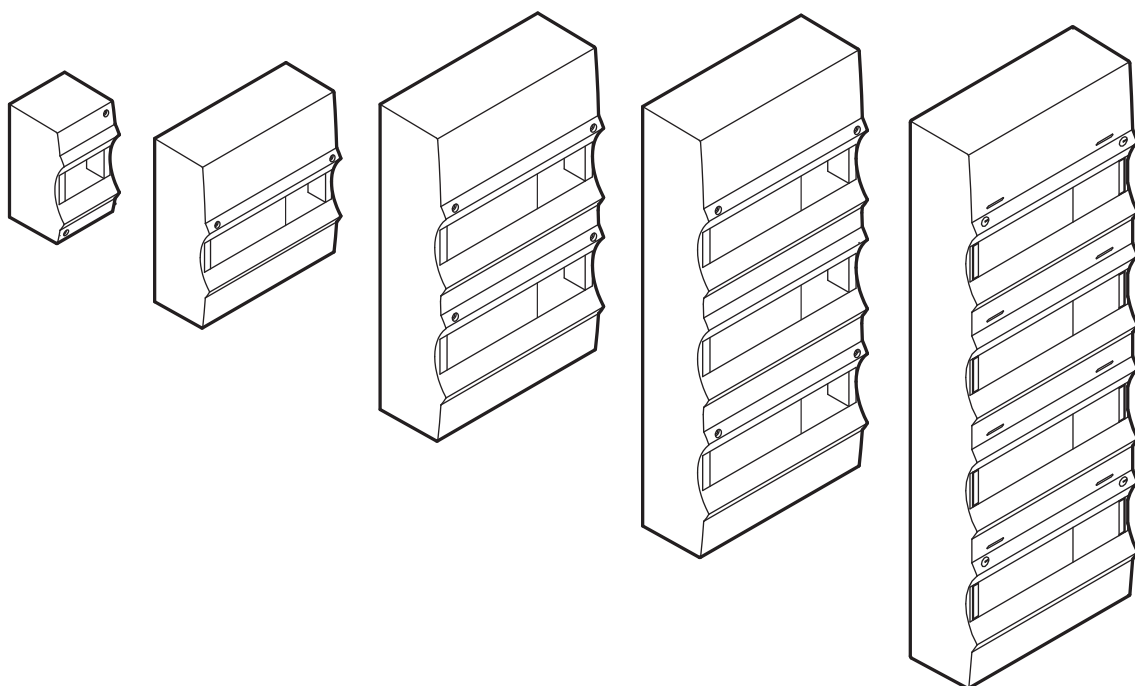

UG 150

UG 150 står for Udvendig Gruppetavle med en afstand på 150 mm mellem DIN-skinneerne.

Der er følgende størrelser: UG 150 -2, -6, -12, -18 og UG 150 -24.

UG 150 tavlerne leveres uden klaplåg, der skal bestilles særskilt og tavlen består af følgende 3 dele:

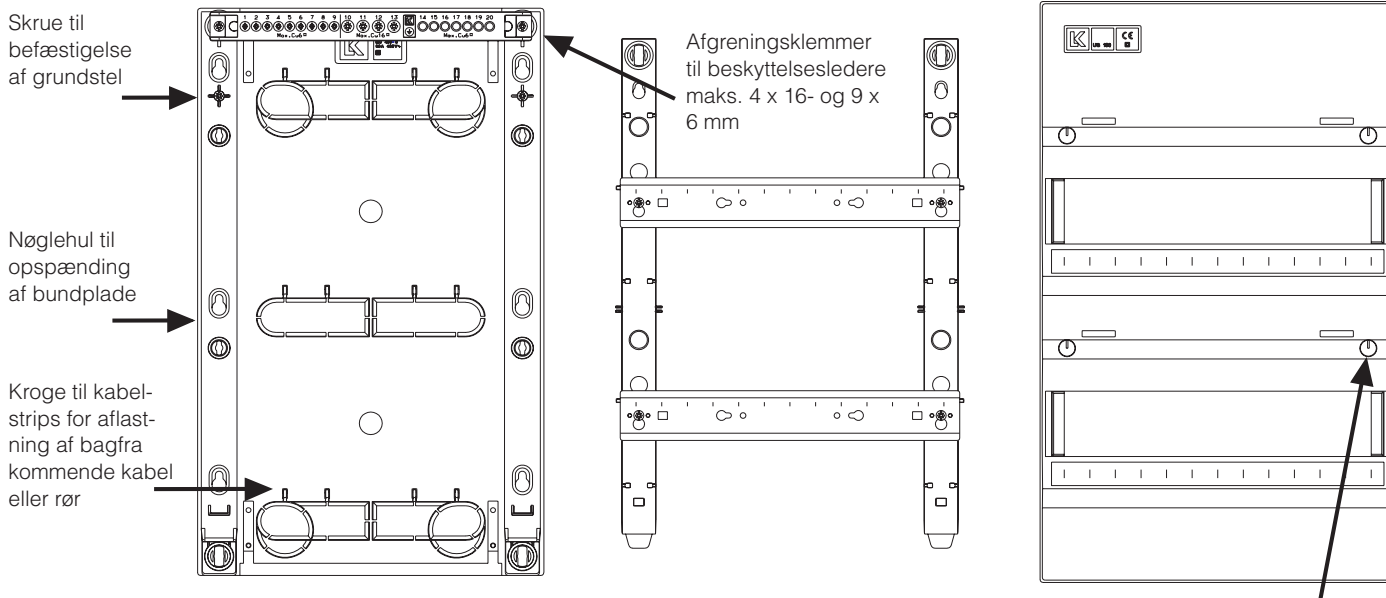

Bundpladen er monteret med afgreningsklemme til beskyttelsesledere og potentialudligningsforbindelser, 4, 6 og 9 stk. 16 mm² Cu.

Fjederbelastet låseskrue trykkes ind og drejes ¼ omgang med uret for låst stilling

Montage på væg

1. Løft op i grundstellet, og hængt af "nøglehullerne". Bundpladen kan nu bruges som opmærkelære for befæstigelseshuller i væggen.

Bemærk! - For at opnå en stabil opspænding af gruppetavlens sider skal alle opspændingshuller anvendes. Bagfra kommende kabler og rør føres gennem bundpladens udslagsblanketter og aflastes med kabelstrips, der hægtes fast på de støbte kroge over udslagsblanketterne på bundpladen.

2. Grundstellet kan nu bestykes med komponenter og evt. formonteres med interne sløjfeledninger samt SELV-skildestykker.

3. Grundstellet monteres på bundpladen:

a. Fligene på de 2 lodrette bæreskinne til DIN-skinneerne føres ned i falsene over de nederste skruetårne på bundpladen.

b. Grundstellet vipkes ind mod bundpladen og hægtes op over de 2 øverste skruer, der tilspændes med maks. moment 1 Nm (evt. kan en skruetrækker i de firkantede huller benyttes som "løftestang").

4. Installationsledningerne monteres, dækkappen påsættes og kærven i de fjederbelastede skruer trykkes ind og drejes en kvart omdrejning med uret.

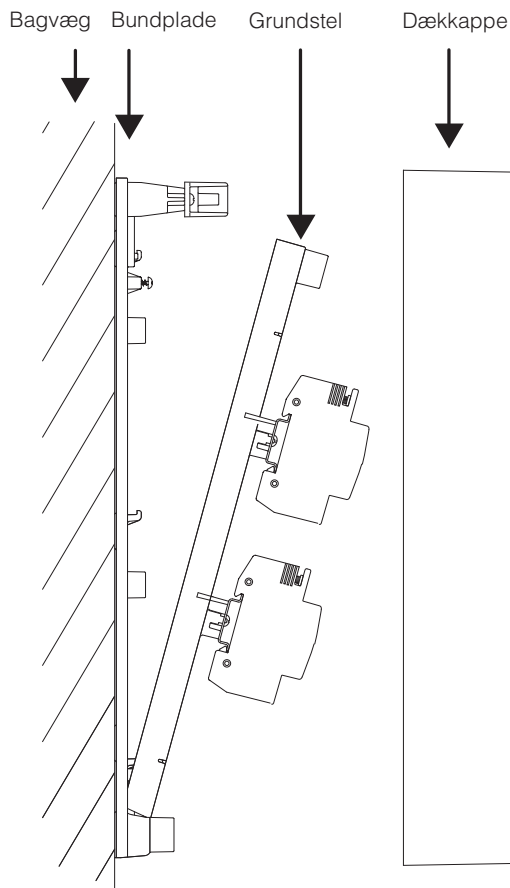

Sammenbygningsmuligheder

UG 150 gruppetavlerne er beregnet til vandret og lodret sammenbygning såvel indbyrdes som med målertavler type UM.

Vandret sammenbygning

Til vandret sammenbygning kan dobbelt isolering opretholdes med sammenkoblingsbeslag 1016008545/169D1214. Se produktoversigt.

1. Afmonter grundstellene: Løft op i grundstellene, og hængt af "nøglehullerne". Afmonter de øverste og nederste DIN-skinner.
2. Spænd sammenkoblingsbeslagene i de yderste "nøglehuller" på undersiden af de øverste og nederste DIN-skinner på de 2 grundstel. Spænd de nu samlede DIN-skinner på de lodrette plastbæreskinner. Sæt de små afdækningsstykker over sammenkoblingsbeslagene mellem gruppetavlerne.
3. Grundstellene kan nu monteres med de ønskede DIN-skinne komponenter, de interne ledninger kan føres og ledningskanaler mellem gruppetavlerne og SELV-skiltestykker kan monteres.
4. Opmærk befæstigelseshullerne til den ene bundplade og spænd bundpladen fast i væggen.
5. Hold den anden bundplade op mod væggen og tryk 2 stk. afstandstykker for bundplader, øverst og nederst på bundpladernes "nabosider". Opmærk befæstigelseshullerne for denne bundplade, spænd også den fast i væggen og fjern afstandstykkerne.
6. Grundstel og evt. formonterede grundstel kan nu samles monteres på bundpladerne:
 - a. Fligene på de lodrette bæreskinner til DIN-skinner føres ned i falsene over de nederste skrueårne på bundpladerne.
 - b. Grundstellene vippes ind mod bundpladerne og hængtes op over de øverste skrueårne, der spændes til med maks. moment 1 Nm. (evt. kan en skrueværk, ført gennem de firkantede huller, benyttes som "løftestang").

Flere gruppetavler bygges sammen vandret på samme måde.

Lodret sammenbygning

Sammenkoblingsbeslag, lodret.
Til lodret sammenbygning anvendes 1 stk. sammenbygningsbeslag. Se produktoversigt.

2 gruppetavler samles lodret med sammenkoblingsbeslaget, der lægges ind over de 2 støbte "fedre" i nederste, henholdsvis øverste ende af bundpladerne og tilspændes med de medfølgende 4 stk. PT skrue

Hele blanketten udtages henholdsvis i top og bund af dækkapperne (rids for med en kniv i prægningerne).

Afstandsstykke til bundplader anbringes i top og bund (fjernes efter opsætning af bundplader)

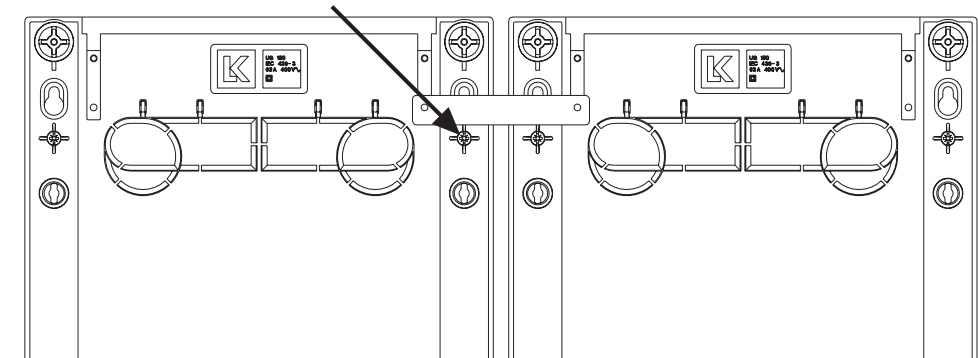

Mulige placeringer af ledningskanaler

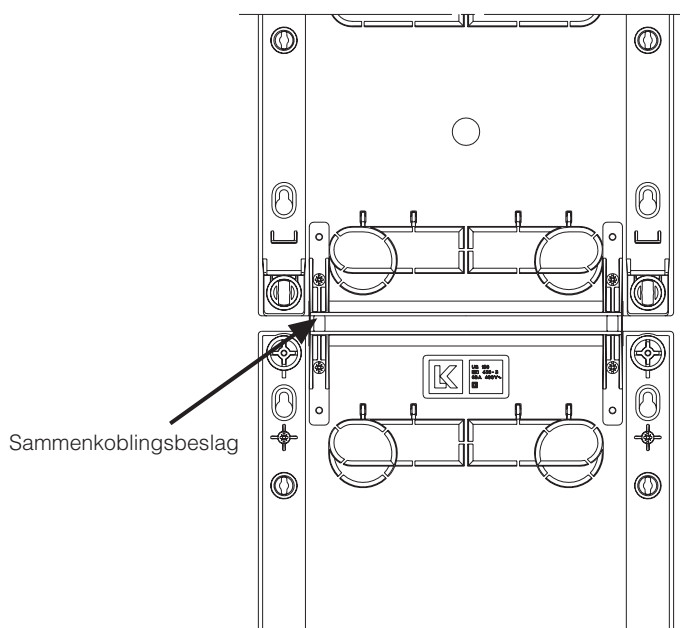
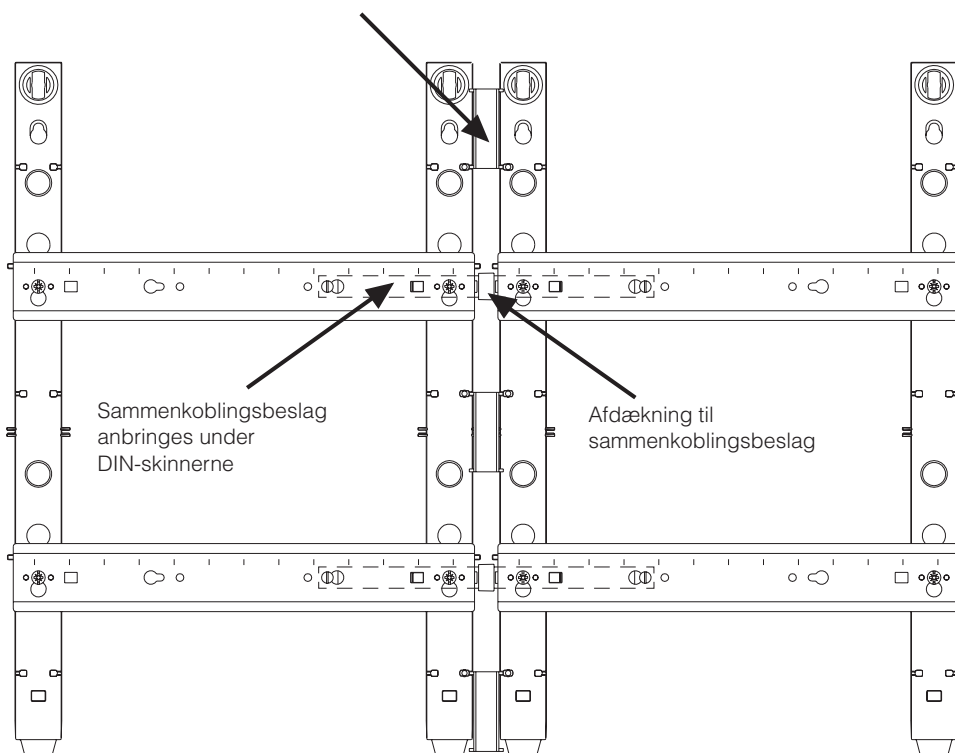

Afgreningsklemme og SELV-skillestykke

Montage af yderligere afgreningsklemmer

Afstandstagene findes som Nul -og eller Jordafgreningsklemme eller som klemme til potentialudligningsforbindelser. Ved montage på grundstellet trykkes afstandstagene ind og drejes en kvart omgang i urets retning, enten de øverste eller nederste bøsninger, hvor afgreningsklemmen ønskes placeret. Afgreningsklemmen monteres i stagen med de medfølgende PT skruer. Se oversigt med supplerende produkter.

De medfølgende selvkøbende skilte med N og Jordmærke klæbes på til markering af afgreningsklemmens aktuelle anvendelse.

Afgreningsklemmer til montering på grundstel eller bundplade

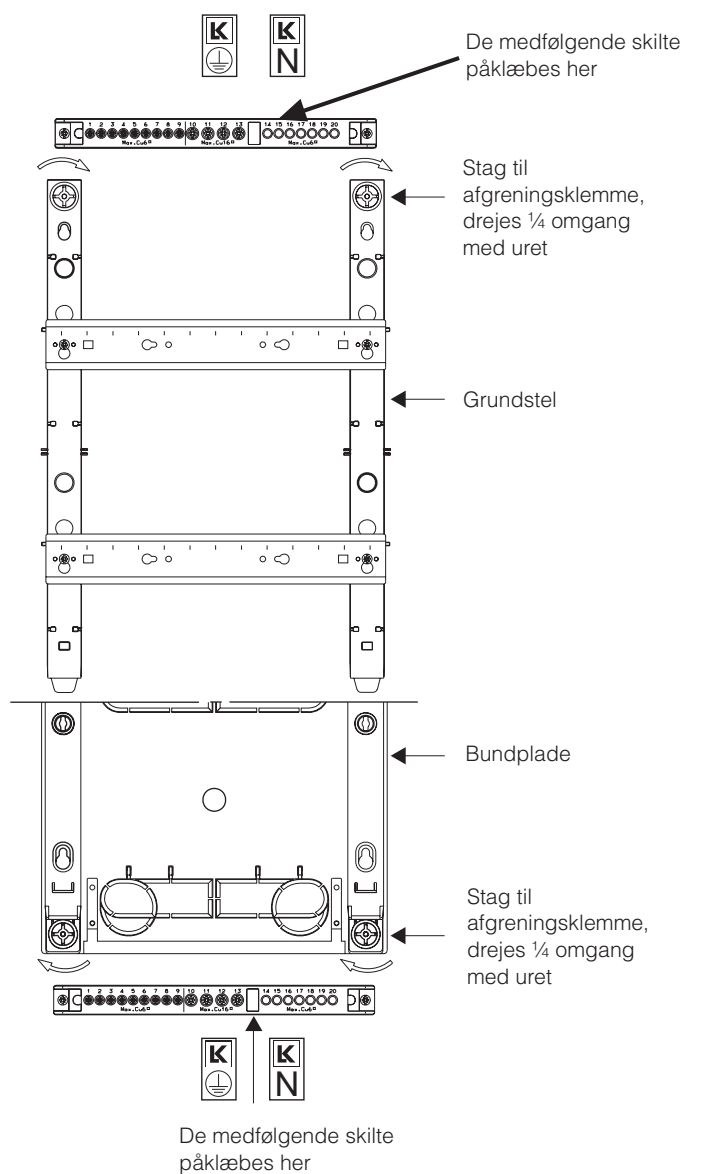

Selv-skillestykker

Giver muligheder for at skille stærk- og svagstrøm i samme gruppetavle. De er forsynet med 4 stk. udslagsblanketter til den vendbare tylle til gennemføring af dobbeltisolerede ledninger.

SELV-skillestykkerne monteres mellem DIN-skinne og trykkes ind i udstansningerne i plastbæreskinne til DIN-skinne, indtil de klippes fast.

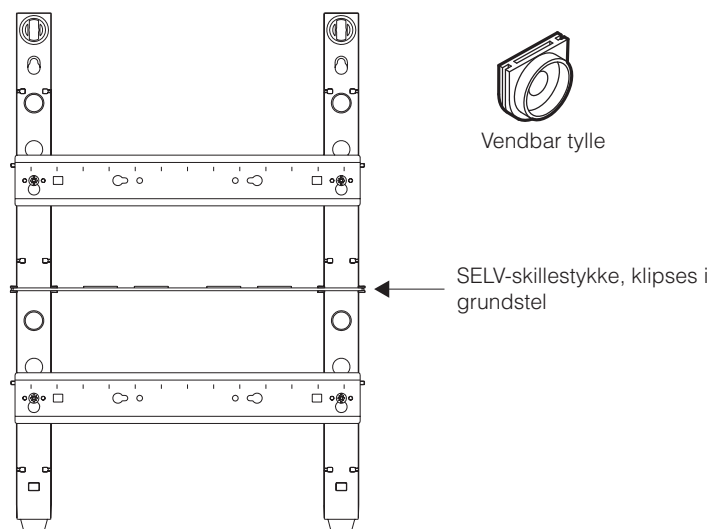

Dækkappen

Dækkappen er fremstillet i selvslukkende slagfast plastmateriale.

Blanketter

Dækkappen er i alle 4 sider forsynet med prægede blanketter til rør, kabler og sammenkoblingsbeslag, samt i lodrette sider tillige til ledningskanaler.

Før blanketterne i top og bund brækkes af, ridses der for i prægningen med en kniv. (ikke nødvendigt i lodrette sider).

Komponentåbning

Komponentåbningerne på 216 mm (6 stk. IM36 enheder) kan udvides med 9 mm i hver side, ved at fjerne de forprægede udslagsblanketter.

Komponentåbningen kan afdækkes med dæksel til afblænding i grå eller hvid, der på bagsiden er præget med 9 mm udslagsblanketter.

Mærkning

De skrå flader under componentåbningerne anvendes til markering af de enkelte DIN-skinne komponenters anvendelsesformål. Hertil kan anvendes det medleverede selvklæbende påtrykte numre og symboler.

Plombesæt

Til højre under de skrå flader er der udslagsblanket til et plombesæt der slås ud bagfra i bøsningstårn i dækkappen.

Montering af klaplåg

Udslagsblanketter til klaplåg. Blanketterne fjernes bagfra i dækkappen.

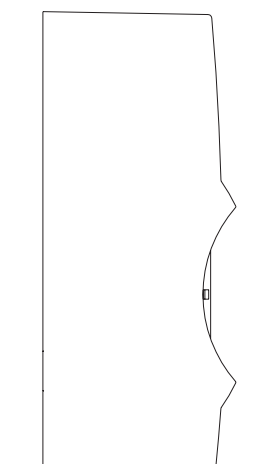
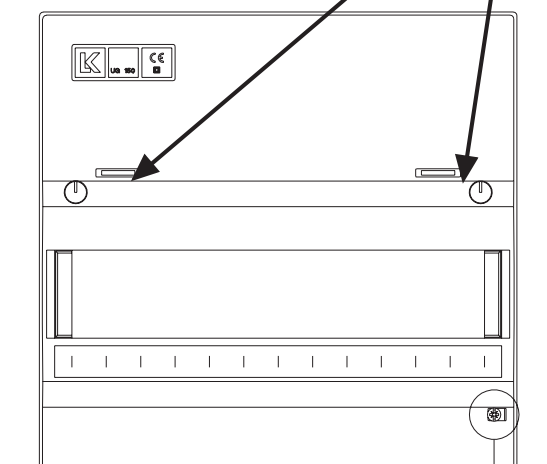

Klplågets hængsler trykkes gennem dækkappe, som herefter klipses på plads.

OBS

Klplåget kan ikke lukkes før låseskruer er drejet i dækkappe.

Plombesæt

Udslagsblanket til plombesæt fjernes bagfra i tårn på dækkappe.

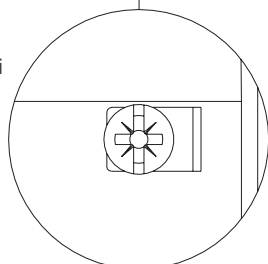

Plombesættet monteres altid i højre side på dækkappe. Plombering foretages via hul i klaplåg.



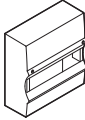
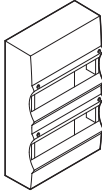
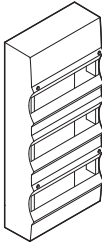
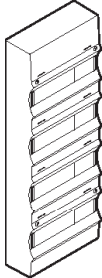





Produktoversigt

UG150 - 2, grå	LK nr. 169 E 3202 EAN nr. 57 03 302 028 776	
UG150 - 6, grå	LK nr. 169 E 3206 EAN nr. 57 03 302 028 783	
UG150 - 6, hvid	LK nr. 169 E 3306 EAN nr. 57 03 302 028 813	
UG150 - 12, grå	LK nr. 169 E 3212 EAN nr. 57 03 302 028 790	
UG150 - 12, hvid	LK nr. 169 E 3312 EAN nr. 57 03 302 028 820	
UG150 - 18, grå	LK nr. 169 E 3218 EAN nr. 57 03 302 028 806	
UG150 - 18, hvid	LK nr. 169 E 3318 EAN nr. 57 03 302 028 837	
UG150 - 24, grå	LK nr. 169 E 3224 EAN nr. 57 03 302 073 080	
UG150 - 24, hvid	LK nr. 169 E 3324 EAN nr. 57 03 302 073 752	

Tilbehør til udvendig gruppetavle UG 150-2

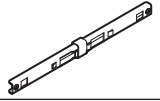
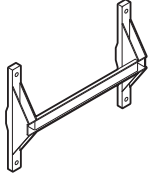
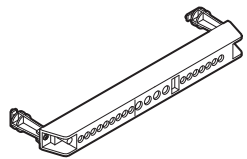
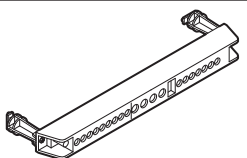
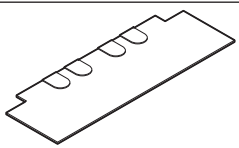
Jordklemme til DIN-skinne 16 mm ²	LK nr. 111 B 5352 EAN nr. 57 03 302 019 415	
Plombebøsning	LK nr. 169 D 0629 EAN nr. 57 03 303 038 540	

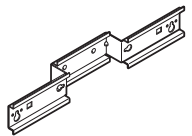
Tilbehør til udvendig gruppetavle UG 150-6, -12, -18, -24

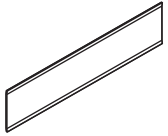
Klaplåg Transparent	LK nr. 169 D 1206 EAN nr. 57 03 302 028 356	 
Klaplåg Grå	LK nr. 169 D 1207 EAN nr. 57 03 302 028 363	
Klaplåg Hvid	LK nr. 169 D 1208 EAN nr. 57 03 308 370	
Sammenkoblingsbeslag Vandret	LK nr. 169 D 1214 EAN nr. 57 03 302 028 387	
Sammenkoblingsbeslag Lodret	LK nr. 169 D 1215 EAN nr. 57 03 302 028 394	
Afgreningsklemme Nul eller Jord 4 x 16- + 16 x 6 mm ²	LK nr. 169 D 1217 EAN nr. 57 03 302 028 417	
Kombi afgreningsklemme Nul og jord 2 x 35- + 2 x 16- + 16 x 6 mm ²	LK nr. 169 D 1221 EAN nr. 57 03 302 028 455	
SELV-skillestykke til UG 150-12, -18 og -24	LK nr. 169 D 1218 EAN nr. 57 03 302 028 424	
Plompesæt	LK nr. 169 D 1219 EAN nr. 57 03 302 028 431	
DIN-skinne forsænket	LK nr. 169 D 1220 EAN nr. 57 03 302 028 448	
Vendbar tulle	LK nr. 111 A 0368 EAN nr. 57 03 302 018 777	
Dæksel til afblænding af 6 IM 36 enheder, grå	LK nr. 169 D 0636 EAN nr. 57 03 302 028 257	
Dæksel til afblænding 6 IM 36 enheder, hvid	LK nr. 169 D 0637 EAN nr. 57 03 302 028 264	

Vejledning for opbygning af UG 150, PG 150, PGS 150-18, PGE 150, PGSE 150-18 iht. EN 61439-1 og/eller EN 61439-3.

Standarden EN 61439-1 omhandler typeprøvede og delvis typeprøvede lavspændingstavler. EN 61439-3 omhandler komplette typeprøvede fordelingstavler, der bl.a. indeholder beskyttelsesudstyr, og som betjenes af en LÆG-MAND.

Denne vejledning orienterer tavlebyggeren om hvordan kravene mht. typeprøvning iht. EN 61439-1 og EN 61439-3 kan overholdes, når tavlekomponenter og ledninger installeres i LK's tomme tavler. Vejledningen omfatter opbygning af LK's tavler med LK's tavlekomponenter således, at den færdige tavle er omfattet af LK's typetest.

Opmærksomheden henledes på, at der hos tavlebyggeren skal foreligge teknisk dokumentation på den færdige tavle med oplysninger iht. EN 61439-1 § 5, samt oplysninger, der vedrører de krav, som skal opfyldes ved typeprøvning.

Mærkning

Følgende mærkning skal angives på den færdige tavle:

1. Fabrikantens navn eller varemærke.
(Som fabrikant anses det foretagende, der påtager sig ansvaret for den tomme tavle. LK's varemærke på den tomme tavle gælder **ikke** den færdige tavle, når tavlen bygges af andre end LK).
2. Typebetegnelse eller anden identifikation.
(LK's typebetegnelse på den tomme tavle gælder **ikke** den færdige tavle).
3. EN 61439-1 eller EN 61439-3.
Den tomme tavle er mærket EN 61439-3.
4. Strømart.
(Den tomme tavle er mærket med sinus-symbol for vekselstrøm).
5. Mærkedriftspænding.
(Den tomme tavle er mærket 400V).
6. Dobbeltisolationssymbol.
(Den tomme tavle er mærket med symbolet for dobbeltisolering).
7. Mærkestrøm.
(Den tomme tavle er mærket med 63 A. Hvis der anvendes en anden mærkestrøm er det tavlebyggerens ansvar at ændre mærkningen).

Note 1. Punkt 1 og 2 **skal** være anbragt på mærkepladen, hvis tavlen er lavet efter EN 61439-1.

Note 2. Punkterne 1 til 7 skal være anbragt på/i tavlen, hvis tavlen er lavet efter EN 61439-1.

Den øvrige krævede mærkning iht. EN 61439-1 og EN 61439-3 kan angives på tavlen eller i tavlebyggerens dokumentation. Det anbefales at anvende vedlagte labelark til mærkning af tavlen.

A. Temperaturstigningsgrænser

Hvis summen af tavlekomponenternes og ledningernes samtidige afsatte effekter er mindre end den tomme tavles maksimale tilladte effekttab er temperaturgrænserne iht. EN 61439-1 eller EN 61439-3 overholdt. Vejledningens tabeller 1,2,3 og 4 angiver de maksimalt tilladte effekttab, der må afsættes i LK's tavler ved en omgivelsestemperatur på 35 °C.

Ved beregning anvendes tavlekomponenternes maksimale egeneffekter. Dem finder man i onlinekataloget på www.lk.dk.

Det anbefales desuden at anvende en samtidighedsfaktor iht. tabel 5 (EN 61439-1) eller tabel 6 (EN 61439-3), hvis man ikke kender en aktuel samtidighedsfaktor.

I tavler, hvor en større del af tavlekomponenterne er af en type, der generer varme uafhængigt eller delvist uafhængigt af belastningsstrømmen, f.eks. i visse IHC komponenter, kan det være nødvendigt at regne med en samtidighedsfaktor, der er større end den, der er angivet i tabel 5. Den samtidige afsatte effekt fås ved at gange summen af tavlekomponenternes og ledningernes egeneffekter med kvadratet på samtidighedsfaktoren.

Det anbefales at tavlekomponenterne fordeles jævnt i tavlen, så varmepåvirkning undgås. Ved sammenbygning af flere tavler, undtagen ILA-tavler, skal det maksimale tilladte effekttab for hver tavle reduceres med 10%.

Hvis beregningen giver en for stor afsat effekt i forhold til tavlekapslingen tilladte max. effekt anbefales det at anvende en større tavlekapsling.

Tabel 1

Udvendige gruppetaavler type UG 150 med klaplåg

Tavlestørrelse	Max. effekttab pr. tavle ved 35° C
UG 150-2	12 W
UG 150-6	25 W
UG 150-12	30 W
UG 150-18	35 W
UG 150-24	40 W

Tabel 2

Planforsænkede gruppetaavler type PG 150

Tavlestørrelse	Max. effekttab pr. tavle ved 35° C
PG 150-6	17 W
PG 150-12	20 W
PG 150-18	24 W
PGS 150-18	28 W

Tabel 3

Planforsænket gruppetaavler type PGE 150 med låge

Tavlestørrelse	Max. effekttab pr. tavle ved 35° C
PGE 150-7	22 W
PGE 150-14	28 W
PGE 150-21	32 W
PGSE 150-18	37 W

Tabel 4

ILA bokse

Tavlestørrelse	Max. effekttab pr. tavle ved 35° C	Max. effekttab ved sammenbyggede tavler
30/15	25 W	18 W
30/30	40 W	32 W
30/45	53 W	45 W
30/60	70 W	58 W
60/60	120 W	98 W

Tabel 5

Samtidighedsfaktor EN 61439-1

Antal hovedkredse	Samtidighedsfaktor
2 og 3	0,9
4 og 5	0,8
6 til 9	0,7
10 og derover	0,6

Tabel 6

Samtidighedsfaktor EN 61439-3

Antal hovedkredse	Samtidighedsfaktor
2 og 3	0,8
4 og 5	0,7
6 til 9	0,6
10 og derover	0,5

Eksempel

En UG 150-18 tavle med klaplåg bestykes med:

2 stk. 4P 40A HPFI afbrydere

4 stk. 3P+N 16A GA

6 stk. 1P+N 10A GA

Summen af komponenternes og de interne ledningers maksimale egeneffekter udregnes til:

1P+N 10A GA:	10,8 W
(6 x 1,8 W)	
3P+N 16A GA	30,4 W
(4 x 7,6 W)	
HPFI	20,8 W
(x 10,4 W)	
Interne ledninger	9,3 W
(15% af total)	
TOTAL	71,3 W

Med en omgivelsestemperatur på 35°C må en UG 150-18 tavle med klaplåg belastes med en samtidig effekt på 35 W (tabel 1). Den færdige tavle har max. 6 afgående strømkredse pr. fase. Der kan således regnes med en samtidigheds-faktor på 0,6 (tabel 5).

Det medfører, at tavlekomponenternes samtidige afsatte effekt bliver $71,3 \times 0,6^2 = 25,7$ W.

Da den samtidige afsatte effekt (25,7 W) er mindre end tavlens maksimale tilladte effekt-tab (35 W), er kravene til temperaturstignings grænserne overholdt.

B. Spændingssikkerhed

(Se sidste punkt)

C. Kortslutningsholdbarhed

Under følgende forhold tages der ingen forholdsregler:

- Ved kortslutningsniveauer op til 10 KA
- Ved forsikringsværdier under 100 A

Ved kortslutningsniveauer mellem 10 og 30 KA anbefales det kun at anvende stive ledere i tavlen.

Komponenter, der har en sikkerhedsmæssig betydning, skal med en mærkekortslutningsholdbarhed, som mindst svarer til det prospektive kortslutningsniveau, der er på det sted, hvor tavlen installeres.

Der skal tages hensyn til eventuel foreskrevet max. forsikring.

Nødvendig mindste kortslutningsstrøm ($I_{k,min}$)

Der skal vælges en forsikring, der ikke giver anledning til utilsigtede temperaturstigninger i interne ledninger ved små kortslutningsstrømme.

Tabel mindst tilladte kortslutningsstrøm

Tværsnit mm	Forsikring					
	20A	25 A	35A	50A	63A	80A
4	85A*	110*	175*	350	500	800
6	85A*	110*	175*	250*	400	600
10	85A*	110*	175*	250*	320*	450
16	85A*	110*	175*	250*	320*	-----

De med * mærkede $I_{k,min}$ værdier er bestemt ud fra IEC 269-3, 2. udg., tabel 3, som angiver den kortslutningsstrøm, sikringen skal kunne bryde på 5 sek. Øvrige værdier er beregnet ud fra den maksimalt tilladte afsatte energi.

D. Beskyttelseskredsens effektivitet

(Se sidste punkt)

E. Krybe og luftafstande

Krybe og luftafstande i LK's komponenter er overholdt i henhold til gældende produktstandarder.

Følgende gælder for alle øvrige krybe - og luftafstande i den færdige tavle.

Krybe -og luftafstande bestemmes ud fra en netkonfiguration på 230/400 V.

Tabel for luftafstande

Impulsholdespænding	Luftafstand
4 KV	3,0 mm
6 KV	5,5 mm

Tabel for krybeafstande for materialegruppe II (GA, HPFI)

	250 V	400 V
Forureningsgrad 2	1,8 mm (min. 3,0 mm)	3,6 mm
Forureningsgrad 3	2,8 mm (min. 3,0 mm)	5,6 mm

Tabel for krybeafstande for materialegruppe III (IHC)

	250 V	400 V
Forureningsgrad 2	2,5 mm (min. 3,0 mm)	4,0 mm
Forureningsgrad 3	4,0 mm	6,3 mm

F. Mekanisk funktion

(Se sidste punkt)

G. Kapslingsklasse

Kravet om kapslingsklasse IP2XC gælder for en totaliseret tavle, iflg. EN 61439-3, og kapslingsklasse IP3XD gælder for en totaliseret tavle, iflg. EN 61439-1.

Hvis tavlen er tilgængelig fra bagsiden skal de respektive kapslingsklasser overholdes. Dette gælder for eksempel også hvor tavlen installeres i en niche, hvor andre håndværkere har adgang.

For tavler installeret efter EN 61439-1 og EN 61439-3, der ikke er tilgængelige fra bagsiden, må åbninger ikke være større end 12,5 mm i diameter (IP2X).

Hvis der er åbninger, der er større end nævnt skal de udfyldes.

H. Udførelse og mærkning.

I. Slagstyrke.

J. Modstandsdygtighed overfor unormal rust og fugt.

K. Isolermaterialer varmesikkerhed.

L. Modstandsdygtighed overfor unormal varme og ild.

M. Mekanisk styrke af kapslingers fastgørelsesmidler.

De tomme tavler er typetestede af LK. LK's tavlekomponenter opfylder gældende produktstandarder.