

OSRAM DULUX® L LED

OSRAM DULUX® L LED is suitable for 4pin 2G11 base: Electronic Ballast (ECG). Please check our latest ECG compatibility list at www.ledvance.com/ecg-compatibility. Not for use with CCG*

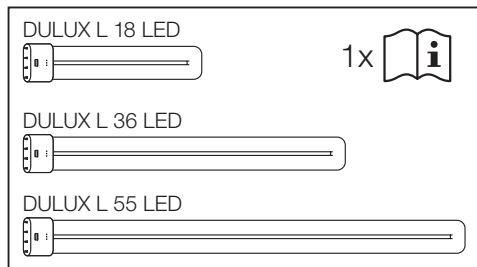

Camera Test: To find out whether lamps are operated with an electronic or magnetic ballast, examine with a smart phone camera. If the light does not flicker it is an Electronic Ballast (HF).**

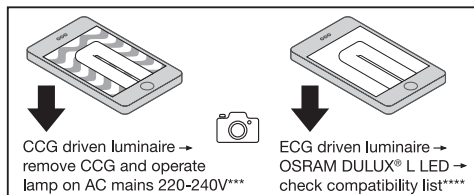

Ⓜ *OSRAM DULUX® L LED is suitable for 4pin 2G11 base: Electronic Ballast (ECG). Please check our latest ECG compatibility list at www.ledvance.com/ecg-compatibility. Not for use with CCG. **Camera Test: To find out whether lamps are operated with an electronic or magnetic ballast, examine with a smart phone camera. If the light does not flicker it is an Electronic Ballast (HF). ***CCG driven luminaire → remove CCG and operate lamp on AC mains 220-240V. ****ECG driven luminaire → OSRAM DULUX® L LED → check compatibility list.

Ⓜ Το LED *OSRAM DULUX® L είναι κατάλληλο για βάση 2G11 4 ακίδων: Ηλεκτρονικό έρμα (ECG). Δείτε την τελευταία λίστα συμβατότητας ECG στη διεύθυνση www.ledvance.com/ecg-compatibility. Δεν προορίζεται για χρήση με CCG. **Δοκιμή με κάμερα: Για να διαπιστώσετε εάν η λάμπα λειτουργεί με μαγνητικό ή ηλεκτρονικό έρμα, εξετάστε το με την κάμερα του smartphone. Εάν το φως δεν τρεμοπαίζει είναι ηλεκτρονικό έρμα (HF). ***Φωτιστικό CCG → αφαιρέστε το CCG και λειτουργήστε το λαμπτήρα σε τάση AC 220-240V. ****Φωτιστικό ECG → OSRAM DULUX® L LED → δείτε τη λίστα συμβατότητας.

Ⓜ *Die OSRAM DULUX® L LED eignet sich für 2G11 Vierstiftsockel: Elektronisches Vorschaltgerät (EVG). Prüfen Sie bitte den neuesten Stand der ECG-Kompatibilitätsliste unter www.ledvance.com/evg-kompatibilitaet. Nicht für KVG geeignet. **Kameratest: Mit einer Smartphone-Kamera prüfen. Wenn das Licht nicht flackert, handelt es sich um ein elektronisches Vorschaltgerät (HF). ***KVG-betriebene Leuchte → KVG entfernen und Lampe direkt an Netzspannung betreiben. ****EVG-betriebene Leuchte → OSRAM DULUX® L LED → Kompatibilitätsliste prüfen.

Ⓜ *OSRAM DULUX® L LED is geschikt voor een 4-pins 2G11-voet: Elektronisch voorschakelapparaat (ECG). Raadpleeg onze nieuwste ECG-compatibiliteitslijst op www.ledvance.com/ecg-compatibility. Niet voor gebruik met een CCG. **Camera-test: Als u wilt weten of de lampen met een elektronisch of magnetisch voorschakelapparaat worden gebruikt, kunt u dit met een smartphonecamera onderzoeken. Als het licht niet flakkert, gaat het om een elektronisch voorschakelapparaat (HF). *** CCG-gestuurde armatuur →; verwijder de CCG en sluit de lamp aan op netspanning met 220-240V. ****ECG-gestuurde armatuur → OSRAM DULUX® L LED → controleer de compatibiliteitslijst.

Ⓜ *OSRAM DULUX® L LED convient pour les culots 4 broches 2G11 : Ballast électronique (BE). Veuillez consulter notre plus récente liste de compatibilité des BE à l'adresse www.ledvance.com/ecg-compatibility. Non compatible pour une utilisation avec ballast conventionnel. ** Test avec appareil photo ou caméra : pour déterminer si les lampes fonctionnent avec un ballast électronique ou un ballast ferromagnétique, observez l'éclairage avec l'appareil photo d'un smartphone. Si la lumière ne scintille pas, il s'agit d'un ballast électronique (HF). *** Luminaire fonctionnant avec ballast classique → retirer le ballast ferromagnétique et faire fonctionner la lampe sur le courant alternatif secteur 220-240 V. **** Luminaire fonctionnant avec BE → OSRAM DULUX® L LED → consulter la liste des BE compatibles.

Ⓜ *OSRAM DULUX® L LED är lämplig för 4pin 2G11 bas: Elektronisk lampballast (ECG). Kontrollera vår senaste ECG-kompatibilitetslista på www.ledvance.com/ecg-compatibility. Inte för användning med CCG. **Kameratest: För att ta reda på om lamporna drivs med en elektronisk eller magnetisk ballast, undersöker du den med en smarttelefonkamera. Om ljuset inte fladdrar är det en elektronisk ballast (HF). ***CCG-driven armatur → ta bort CCG och använd lampan med en AC nätspänning på 220-240V. ****ECG-driven armatur → OSRAM DULUX® L LED → kontrollera kompatibilitetslista.

Ⓜ Il LED *OSRAM DULUX® L è adatto alla base a 4 piedini 2G11: alimentatore elettronico (ECG). Verificare il nostro elenco di compatibilità ECG aggiornato su www.ledvance.com/ecg-compatibility. Non usare con CCG. **Test della fotocamera: per scoprire se le lampade operano con alimentatore elettronico o magnetico, esaminare con la fotocamera di uno smartphone. Se la luce non sfarfalla, è un alimentatore elettronico (HF). ***Impianto di illuminazione operato da CCG → rimuovere il CCG e utilizzare la lampada con alimentazione CA 220-240V. ****Impianto di illuminazione operato da ECG → LED OSRAM DULUX® L → verificare l'elenco di compatibilità.

Ⓜ *OSRAM DULUX® L LED sopii 4-nastaiseen 2G11-alustaan: sähköinen kuristin (ECG). Katso ajankukainen luettelo yhteensopivista ECG-kuristimista osoitteesta www.ledvance.com/ecg-compatibility. Älä käytä CCG-kuristimen kanssa. **Kameratesti: Saat älypuhelimien kameralla selville käytetäänkö lampuissa sähköistä tai magneettista kuristinta. Ellei valo välky, lampussa käytetään sähköistä kuristinta (HF). ***CCG-kuristimella varustettu valaisin → poista CCG-kuristin ja käytä lampua 220-240 V verkkovirralla. ****ECG-kuristimella varustettu valaisin → OSRAM DULUX® L LED → katso luettelo yhteensopivista kuristimista.

Ⓜ *OSRAM DULUX® L LED es adecuado para base 2G11 de 4 clavijas: balasto electrónico (ECG) Compruebe nuestra lista de compatibilidades de ECG más reciente en www.ledvance.com/ecg-compatibility. No usar con CCG. **Prueba de cámara: Para averiguar si las lámparas funcionan con un balasto electrónico o magnético, examínelas con la cámara de un smartphone. Si la luz no parpadea, es un balasto electrónico (HF). ***Luminaria de CCG → quite CCG y haga funcionar la lámpara con electricidad de 220-240 V CA. ****Luminaria de ECG → OSRAM DULUX® L LED → compruebe la lista de compatibilidades.

Ⓜ *OSRAM DULUX® L LED egner seg for 4-pluggers 2G11-sokkelt: Elektronisk ballast (ECG). Vennligst se vår oppdaterte liste over ECG-kompatibilitet på www.ledvance.com/ecg-compatibility. Ikke for bruk med CCG. **Kameratest: Undersøk dem med smarttelefonkamera for å finne ut hvorvidt pærene drives med elektronisk eller magnetisk ballast. Filmrer ikke lyset er det en elektronisk ballast (HF). ***CCG-drevet armatur → fjern CCG og ha pæren i drift på vekselstrøm fra strømmett 220-240 V. ****ECG-drevet armatur → OSRAM DULUX® L LED → se kompatibilitetslisten.

Ⓜ *OSRAM DULUX® L LED é adequado para base de 4 pinos 2G11: Balastro eletrônico (ECG). Por favor, verifique a nossa lista de compatibilidade ECG mais recente em www.ledvance.com/ecg-compatibility. Não usar com o dispositivo de controle eletrônico convencional (CCG). **Teste da Câmera: Para saber se as lâmpadas funcionam com um balastro eletrônico ou magnético, examine com a câmera de um smartphone. Se a luz não pisca, é um Balastro Eletrônico (AF). ***Luminária acionada com CCG → remova o CCG e ligue a lâmpada numa rede elétrica de CA com 220-240V. ****Luminária acionada com ECG → OSRAM DULUX® L LED → verifique a lista de compatibilidade.



OSRAM DULUX® L LED

☞ "OSRAM DULUX® L LED er egnet til 4-benet 2G11 basis: Elektronisk ballast (ECG). Kontrollér venligst vores nyeste ECG-kompatibilitet på www.lvedance.com/ecg-compatibility. Kan ikke bruges med CCG." Kameratet: For at finde ud af om pærer drives med en elektronisk eller magnetisk ballast, kan man undersøge det med et smartphone-kamera. Hvis lyslet ikke blinker er det til elektronisk ballast (HF). ***CCG-drevet lysarmatur → fjern CCG og driv lampen på lysnettet 220-240V. ***"ECG-drevet lysarmatur → OSRAM DULUX® L LED → kontroller kompatibilitetslisten.

☞ "OSRAM DULUX® L LED je vhodný pro 4pínovou základ 2G11: Elektronický předřadník (ECG). Seznamte se s našim aktuálním seznamem kompatibilních zařízení ECG na adrese www.lvedance.com/ecg-compatibility. Nekompatibilní s CCG. **Test kamerou: Abyste zjistili, zda žárovka funguje s elektronickým nebo magnetickým předřadníkem, prozkoumejte ji kamerou vašeho chytrého telefonu. Pokud kontrola neblíká, jedná se o elektronický předřadník (HF). ***Světlo s CCG → vyjměte CCG a žárovku provozujte s napájením 220-240 V. ****Světlo s CCG → OSRAM DULUX® L LED → zkontrolujte seznam kompatibilních zařízení.

☞ "Светодиод OSRAM DULUX® L подходит для использования с базой 2G11 (4 контакта): электронный балласт (ECG). Проверьте список устройств, совместимых с ECG, на сайте www.lvedance.com/ecg-compatibility. Запрещено использовать это изделие с CCG (электронным балластом). **Проверка с помощью камеры: чтобы узнать, с каким типом балласта работает лампа (электронный или электромагнитный), проверьте их с помощью камеры смартфона. Если свет не мигает, используется электронный балласт (HF). ***Светильник с CCG → извлеките CCG и включите лампу в сеть переменного тока с напряжением 220-240 В. ****Светильник с CCG → Светодиод OSRAM DULUX® L → проверьте список совместимых устройств.

☞ "Az OSRAM DULUX® L LED elektronikus előtétes (ECG) 4-tűs 2G11 alaphoz használható. A legújabb ECG kompatibilitási listát megtalálja a www.lvedance.com/ecg-compatibility. CCG-vel nem használható. **Kamerateszt: Ha szeretné megtudni, hogy egy lámpa elektronikus vagy mágneses előtételt működik, vizsgálja meg egy okostelefon kamerájával. Ha a fény nem villog, akkor elektronikus az előtét (HF). ***CCG meghajtású lámpatest → szerezze le a CCG-t, és üzemeltesse a lámpát 220-240V váltóáramról. ****ECG meghajtású lámpatest → OSRAM DULUX® L LED → ellenőrizze a kompatibilitási listát.

☞ "OSRAM DULUX® L LED pasuje do oprawy 4-pinowej 2G11: statecznik elektroniczny (ECG). Sprawdź aktualną listę elementów kompatybilnych z układami ECG na stronie www.lvedance.com/ecg-compatibility. Nie do użytku ze statecznikiem magnetycznym (CCG). **Test aparatem: Aby sprawdzić, czy żarówka działała ze statecznikiem elektronicznym czy z magnetycznym, obejrzyj je przez aparat w smartfonie. Jeżeli światło nie miga, mamy do czynienia ze statecznikiem elektronicznym (HF). ***Oświetlenie ze statecznikiem magnetycznym CCG → należy usunąć CCG i podłączyć lampę do sieci zasilającej 220-240V. ****Oświetlenie ze statecznikiem elektronicznym ECG → OSRAM DULUX® L LED → sprawdź listę kompatybilnych elementów.

☞ LED žiarivka "OSRAM DULUX® L LED je vhodná pre 4-koľkové závit 2G11: elektronický predradník (ECG). Pozrite si náš najnovší zoznam ECG kompatibility dostupný na adrese www.lvedance.com/ecg-compatibility. Nepoužívajte s CCG. **Test fotoaparátom: s cieľom zistiť, či sa žiarovku používajú s elektronickým alebo magnetickým predradníkom, zistíte pomocou fotoaparátu na smartfóne. Ak svetlo neblíka, je to elektronický predradník (HF). *** Svetlido napájané z CCG → odoberte CCG a žiarovku zapojte do siete striedavého prúdu 220-240V. ****Svetlido napájané z ECG → OSRAM DULUX® L LED → skontrolujte zoznam kompatibility.

☞ "LED-sijalica OSRAM DULUX® L je primerna za 4-pinski vnožek 2G11: elektronska predstikalna naprava (ECG). Pogledajte naš najnovjši seznam združljivosti ECG na www.lvedance.com/ecg-compatibility. Ni za uporabo s CCG. **Test s kamero: S kamero pametnega telefona pogledite, ali lučke delujejo z elektronsko ali magnetno predstikalno napravo. Če lučka ne utripa, gre za elektronsko predstikalno napravo (HF). ***Svetlo na CCG → odstranite CCG in lučko upravljajte na omrežju z izmeničnim tokom z 220-240 V. ****Svetlo na ECG → LED OSRAM DULUX® L → pogledite seznam združljivosti.

☞ "OSRAM DULUX® L LED, 4 pin 2G11 duy için uygundur. Elektronik Balast (ECG). Lütfen www.lvedance.com/ecg-compatibility adresine yer alan en son ECG uyumluluk listemizi kontrol edin. CCG ile kullanıma uygun değildir. **Kamera Testi: Lambalar elektronik balastla mı yoksa manyetik balastla mı çalıştığını anlamak için bir akıllı telefon kamerasıyla test edin. Işıklar bir titreşim olmazsa Elektronik Balastlı (HF). ***CCG ile çalışın lamba → CCG'yi çıkın ve lambayı AC 220-240V şebekede çalıştırın. ****ECG ile çalışın lamba → OSRAM DULUX® L LED → uyumluluk listesini kontrol edin.

☞ "LED žarulja OSRAM DULUX® L prikladna je za podnožak 2G11 s 4 pinovi: elektronska prižigovalna naprava. Preverite naš najnovjši popis proizvajalca kompatibilnih s elektronskim prižigovalnikom na www.lvedance.com/ecg-compatibility. Nije namijenjeno za upotrebu s magnetskom prižigovalnikom (CCG). **Test pomoću kamere: da biste saznali radi li žarulje uz elektronički ili magnetski prižigovalnik, izvršite ispitivanje kamerom pametnog telefona. Ako svjetlo ne zatreperi, radi se o elektroničkoj prižigovalnici (HF). ***Svjetiljka upravljana magnetskom prižigovalnikom → uklonite magnetsku prižigovalnicu i priključite svjetiljku na AC mrežu napona 220-240 V. ****Svjetiljka upravljana elektroničkom prižigovalnikom → OSRAM DULUX® L LED → provjerite popis kompatibilnih proizvođača.

☞ "OSRAM DULUX® L LED este potrivit pentru socluri 4pin 2G11: Balast electronic (ECG). Vă rugăm să verificați cea mai recentă listă de compatibilitate ECG la www.lvedance.com/ecg-compatibility. A nu se folosească împreună cu CCG. **Test cu o cameră foto: Pentru a afla dacă lămpile funcționează cu un balast electronic sau magnetic, vă rugăm să verificați cu o cameră foto de smartphone. Dacă lumina nu clipește, este un balast electronic (HF). ***corpuri de iluminat care folosesc CCG → îndepărtați CCG și utilizați lampa pe rețeaua de curent alternativ 220-240V. ****corpuri de iluminat care folosesc ECG → OSRAM DULUX® L LED → verificați lista de compatibilități.

☞ Светодиодная лампа "OSRAM DULUX® L" е подходяща за 4-цифтова основа 2G11: електронен балласт (ECG). Моля вижте актуалния ни списък за ECG съвместимост на www.lvedance.com/ecg-compatibility. Да не се използва с електромагнитен балласт (CCG). **Тестване с камера: За да разбере дали лампата работи с електронен или с магнитен балласт, проверете я с камерата на смартфон. Ако светлината не мига, това е високочестотен електронен балласт (HF). ***Осветително тяло с електромагнитен балласт (CCG) → отстранете електромагнитния балласт и използвайте лампата с промишловото мрежово захранване 220-240 V. ****Осветително тяло с електронен балласт (ECG) → Светодиодна лампа OSRAM DULUX® L → вижте списъка за ECG съвместимост.

☞ "OSRAM DULUX® L LED sobib 4pin 2G11 alusele: Elektrooniline ballast (ECG). Palun kontrollige meie viimast ECG ühilduvuse loendit aadressil www.lvedance.com/ecg-compatibility. Mitte kasutamiseks CCG-ga. **Kameratset: Kontrollimaks, kas lambid on töötavad elektroonilise või magnetballastiga, kasutage nutitelefoni kaamerat. Kui valgus ei värele, on tegemist elektroonilise ballastiga (HF). ***CCG-i töötav valgusti → eemaldage CCG ja kasutage valgustit AC elektritoega 220-240V. ****ECG-i töötav valgusti → OSRAM DULUX® L LED → kontrollige ühilduvusloendit.

☞ "OSRAM DULUX® L LED tinka 4 kištuku 2G11 bazei: elektronišnis droselis (ECG). Patikrinkite naujausią ECG suderinamumo sąrašą svetainėje: www.lvedance.com/ecg-compatibility. Nenaudooti su CCG. **Kameros bandymas: norėdami sužinoti, ar lempos yra valdomos elektroniniu ar magnetiniu droseliu, naudokite išmaniojo telefono kamerą. Jei lemputė nemirksi, tai yra elektronišnis droselis (HF). ***CCG valdomas šviestuvas → nuimkite CCG ir naudokite lemputę esant 220-240 V kintamosios srovės maitinimui. ****ECG valdomas šviestuvas → OSRAM DULUX® L LED → patikrinkite suderinamumo sąrašą.

☞ "OSRAM DULUX® L LED ir pieriērots 4 viedu 2G11 pamatnei: elektroniškais balasts (ECG). Lūdzu, iepazīstieties ar mūsu jaunāko ECG saderības sarakstu adresē www.lvedance.com/ecg-compatibility. Nav piemērots izmantošanai ar CCG. **Kameras tests: Lai pārbaudītu, vai lampas tiek izmantotas ar elektroniško vai magnētisko balastu, pārbaudiet tās ar viedtālruni kameru. Ja gaismā nenoraušās, tiek izmantots elektroniškais balasts (HF). ***CCG gaismekļi → noņemiet CCG un izmantojiet lampu ar AC 220-240V strāvas padevi. ****ECG gaismekļi → OSRAM DULUX® L LED → pārbaudiet saderības sarakstu.

☞ "OSRAM DULUX® L LED sijalica je pogodna za 2G11 bazu sa 4 pina: elektronska prižigovalna (ECG). Proverite našu najnoviju listu proizvođača usklađenih sa ECG-om na stranici www.lvedance.com/ecg-compatibility. Nije za upotrebu sa CCG-om. **Test kamerom: da biste saznali da li sijalice rade sa elektronskom ili magnetnom prižigovalnicom, ispitajte to kamerom pametnog telefona. Ako svjetlo ne treperi onda se radi o elektronskoj prižigovalnici (HF). ***Svjetiljka upravljana CCG-om → uklonite CCG i priključite svjetiljku na AC mrežu napona 220-240 V. ****Svjetiljka upravljana ECG-om → OSRAM DULUX® L LED → proverite listu usklađenih proizvođača.

☞ "Світлодіод OSRAM DULUX® L підходить для використання за базую 2G11 (4 контакти): електронний балласт (ECG). Знайдіть наш останній перелік компатibilних пристроїв, сумісних з ECG, на сайті www.lvedance.com/ecg-compatibility. Заборонено використовувати цей виріб з CCG (електронним балластом). **Перевірка за допомогою камери: щоб дізнатися, з яким типом баласту працюють лампи (електронний або електромагнітний), перевірте їх за допомогою камери смартфона. Якщо світло не мерехтить, використовується електронний балласт (HF). ***Світильник з CCG → витягніть CCG та підключіть лампу до мережі змінного струму з напругою 220-240 В. ****Світильник з ECG → Світлодіод OSRAM DULUX® L → Перевірте перелік сумісних пристроїв.

☞ "OSRAM DULUX® L LED shamcy 4 ištikšeli 2G11 nerizi žušin жармды: электрондық балласт (ECG). Соңғы ECG үйлесімді өнімдер тізімін www.lvedance.com/ecg-compatibility сайтнан көріңіз. CCG үшін пайдаланылмайды. **Камераны тексеру: лампалардың электрондық немесе магниттік балластпен жұмыс істейтінін анықтау үшін, оны смартфон камерасымен тексеріңіз. Егер шам жылылықтамаста, бұл электрондық балласт болғаны (жоғарғы жиілікті). ***CCG жетегі бар шамдалдарда → CCG жетегі алып тастап, лампына 220-240 В айнымалы тоққа қосыңыз. ****ECG жетегі бар шамдалдарда → OSRAM DULUX® L LED → үйлесімді өнімдер тізімін көріңіз.

ECG

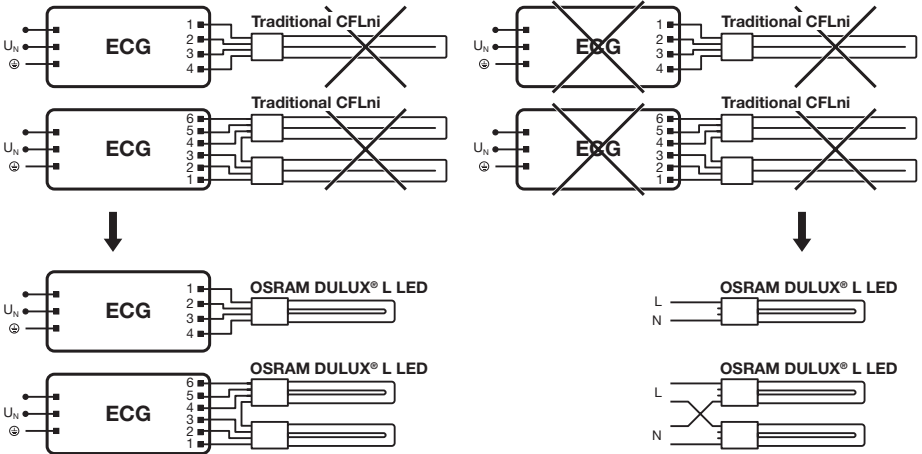
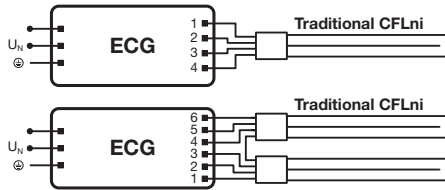

CCG

V = CCG
F = Traditional CFLni
St = Starter

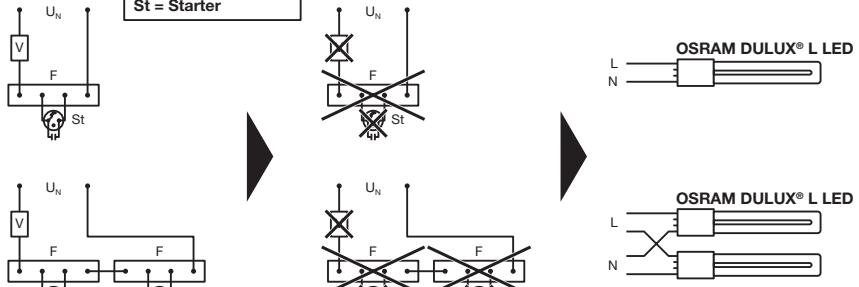

OSRAM DULUX® L LED

OSRAM DULUX® L LED	Replacement of conventional compact fluorescent lamp on ECG ¹⁾	Maximum case temperature ²⁾ (Tc)	Ambient temperature ³⁾ (Ta)	Storage temperature ⁴⁾ (Ts)
DULUX L 18 LED 7W/830/840 230V HF 2G11	18 W	53°C @ 25°C	-20°C ... 45°C	-20°C ... 80°C
DULUX L 36 LED 18W/830/840 230V HF 2G11	36 W	58°C @ 25°C		
DULUX L 55 LED 24W/830/840 230V HF 2G11	55 W	60°C @ 25°C		

Ⓔ The compatibility list is based upon testing conducted by the manufacturer in a lab simulated environment, and the results can vary in certain field applications due to a number of factors. LEDVANCE does not take over any responsibility, warranty or liability that this results can also achieved by using the devices under other conditions, or when using successor models of the tested devices, or different models of the same manufacturer. In case of nonobservance of the instructions, safety risks like overheating of OSRAM DULUX® L LED or ECG may occur in rare cases. Luminous flux will change in dependency of used ballast. This lamp is designed for general lighting service (excluding for example explosive atmospheres). This lamp may not be suitable for use in all applications where a traditional compact fluorescent lamp has been used. The temperature range of this lamp is more restricted. In cases of doubt regarding the suitability of the application the manufacturer of this lamp should be consulted. 1) Replacement of conventional compact fluorescent lamp on ECG. 2) Maximum case temperature. 3) Ambient temperature. 4) Storage temperature. 5) Lamp to be used in dry conditions or in a luminaire that provides protection. 6) Lamp suitable for high frequency operation. 7) Lamp not suitable for emergency operation. 8) Dimming not allowed.

Ⓕ Die Kompatibilitätsliste basiert auf Tests, die vom Hersteller im Labor in einer simulierten Umgebung durchgeführt wurden, und die Ergebnisse können in bestimmten Feldanwendungen aufgrund einer Reihe von Faktoren abweichen. LEDVANCE übernimmt keinerlei Verantwortung, Gewährleistung oder Haftung dafür, dass diese Ergebnisse auch erreicht werden können, wenn die Geräte unter anderen Bedingungen eingesetzt oder Nachfolgemodelle der getesteten Geräte oder andere Modelle des gleichen Herstellers verwendet werden. Bei Nichtbeachtung der Anweisungen können in seltenen Fällen Sicherheitsrisiken wie Überhitzung der OSRAM DULUX® L LED oder des EVG auftreten. Der Lichtstrom verändert sich je nach verwendetem Vorschaltgerät. Diese Lampe ist für generelle Lichtenwendungen vorgesehen (ausgeschlossen sind beispielsweise explosionsgefährdete Bereiche). Diese Lampe ist möglicherweise nicht für alle Anwendungen geeignet, in denen eine herkömmliche Kompaktleuchtstofflampe verwendet wurde. Der Temperaturbereich dieser Lampe ist stärker begrenzt. Bei Zweifeln bezüglich der Eignung der Anwendung sollte der Hersteller dieser Lampe konsultiert werden. 1) Austausch einer herkömmlichen Kompaktleuchtstofflampe am EVG. 2) Maximale Gehäusetemperatur. 3) Umgebungstemperatur. 4) Lagertemperatur. 5) Lampe zur Verwendung unter trockenen Bedingungen oder in einer entsprechend geschützten Leuchte. 6) Lampe geeignet für Hochfrequenzbetrieb. 7) Lampe ist nicht geeignet für den Notbeleuchtungsbetrieb. 8) Dimmen nicht erlaubt.

Ⓖ La liste de compatibilité se base sur des tests menés par le fabricant dans un environnement de simulation en laboratoire, et les résultats peuvent varier dans plusieurs applications de terrain à cause d'un certain nombre de facteurs. LEDVANCE n'est pas responsable et ne garantit pas que ces résultats puissent également être obtenus en utilisant les dispositifs dans d'autres conditions, ou lorsque des modèles remplaçant les dispositifs testés ou différents modèles du fabricant sont utilisés. En cas de non-observation des instructions, des risques concernant la sécurité peuvent se produire dans de rares cas, tels que la surchauffe de OSRAM DULUX® L LED ou ECG. Le flux lumineux changera en fonction du ballast utilisé. Ce dispositif est conçu pour un service d'éclairage général (en dehors par exemple

des atmosphères explosives). Il se peut que cette lampe ne convienne pas pour toutes les applications dans lesquelles une lampe fluocompacte est utilisée. La fourchette de température de cette lampe est plus limitée. En cas de doute concernant la compatibilité de l'application, veuillez consulter le fabricant de cette lampe. 1) Remplacement d'une lampe fluocompacte traditionnelle sur BE. 2) Température maximale du boîtier. 3) Température ambiante. 4) Température de stockage. 5) Lampe à utiliser dans un endroit sec ou sur un luminaire avec protection. 6) Lampe compatible avec un fonctionnement haute fréquence. 7) L'ampoule ne convient pas à un fonctionnement d'extrême urgence. 8) Sans gradation.

Ⓖ L'elenco di compatibilità si basa sulle prove condotte dal produttore in un ambiente simulato in laboratorio; i risultati possono variare in alcune applicazioni di campo a causa di diversi fattori. LEDVANCE declina qualsiasi garanzia e responsabilità in merito all'ottenimento degli stessi risultati utilizzando i dispositivi in altre condizioni, oppure utilizzando modelli successivi dei dispositivi di prova, oppure modelli diversi dello stesso produttore. La mancata osservanza delle istruzioni può provocare in rari casi rischi di sicurezza, come il surriscaldamento del OSRAM DULUX® L LED o dell'alimentatore elettronico. Il flusso luminoso varia a seconda dell'alimentatore utilizzato. Questa lampada è stata progettata per l'illuminazione generale (sono escluse ad esempio le atmosfere esplosive). Questa lampada potrebbe non essere idonea per l'uso in tutte le applicazioni in cui è stata usata una lampadina fluorescente compatta tradizionale. Il campo di temperatura di questa lampada è più limitato. In caso di dubbi sull'idoneità dell'applicazione, consultare il produttore della lampada. 1) Sostituzione della lampadina fluorescente compatta convenzionale dell'ECG. 2) Massima temperatura dell'involucro. 3) Temperatura ambiente. 4) Temperatura di stoccaggio. 5) Lampada da utilizzarsi in ambienti asciutti, oppure protetta all'interno di un apparecchio di illuminazione. 6) Lampada adatta per il funzionamento in alta frequenza. 7) Lampada non adatta per il funzionamento di emergenza. 8) Dimmeraggio non consentito.

Ⓖ La lista de compatibilidad está basada en las pruebas realizadas por el fabricante en un entorno simulado en laboratorio y los resultados pueden variar en las aplicaciones en ciertos campos debido a varios factores. LEDVANCE no asume ningún tipo de garantía ni responsabilidad de que estos resultados también puedan obtenerse si los dispositivos se emplean en otras condiciones o si se utilizan modelos posteriores de dispositivos probados u otros modelos del mismo fabricante. En caso de no tener en cuenta las instrucciones, es posible que, en determinados casos, se produzcan riesgos para la seguridad tales como un sobrecalentamiento del OSRAM DULUX® L LED o del ECG. El flujo luminoso cambiará en función del balasto utilizado. Esta lámpara ha sido diseñada para la iluminación general (excluyendo, por ejemplo, atmósferas explosivas). Es posible que la lámpara no sea adecuada para usar en todas las aplicaciones en las que se han usado tradicionalmente las lámparas fluorescentes compactas. El rango de temperatura de esta lámpara está más limitado. En caso de dudas respecto a si la aplicación es apropiada, consultar al fabricante de esta lámpara. 1) Sustitución de una lámpara fluorescente compacta convencional de ECG. 2) Temperatura máxima de la caja. 3) Temperatura de ambiente. 4) Temperatura de almacenamiento. 5) La lámpara deberá utilizarse en ambientes secos o en una luminaria que le ofrezca protección. 6) Lámpara adecuada para el funcionamiento a alta frecuencia. 7) La lámpara no es apta para el funcionamiento de emergencia. 8) No se permite regular.

OSRAM DULUX® L LED

Ⓒ A lista de compatibilidades baseia-se em testes conduzidos pelo fabricante num ambiente simulado em laboratório, e os resultados podem variar em determinadas aplicações de campo devido a diversos fatores. A LEDVANCE não assume qualquer responsabilidade, garantia ou obrigação de que estes resultados possam ser igualmente obtidos sendo os dispositivos utilizados noutras condições, ou sendo utilizados modelos sucessores dos dispositivos testados, ou diferentes modelos do mesmo fabricante. Em caso de não cumprimento das instruções, em casos raros, podem ocorrer riscos de segurança como sobreaquecimento do OSRAM DULUX® L LED ou ECG. O fluxo luminoso varia consoante o balastro utilizada. Esta lâmpada foi concebida para utilização na iluminação geral (excluindo, por exemplo, atmosferas potencialmente explosivas). Esta lâmpada pode não ser adequada para utilização em todas as aplicações onde uma lâmpada fluorescente compacta tradicional tenha sido usada. Os limites de temperatura desta lâmpada são mais restritos. Em caso de dúvidas relativamente à adequação da aplicação, deve consultar-se o fabricante desta lâmpada. 1) Substituição da lâmpada fluorescente compacta convencional no ECG. 2) Temperatura máxima da caixa. 3) Temperatura ambiente. 4) Temperatura de armazenamento. 5) A lâmpada deve ser utilizada num ambiente seco, ou num candeeiro que ofereça esta proteção. 6) Lâmpada adequada para utilização com alta frequência. 7) Lâmpada não apropriada para funcionamento a alta emergência. 8) Não é permitida a regulação da intensidade.

Ⓒ Η λίστα συμβατότητας βασίζεται σε δοκιμές του κατασκευαστή σε εργαστηριακό περιβάλλον και τα αποτελέσματα ενδέχεται να ποικίλλουν σε συγκεκριμένους τομείς εφαρμογής, για διάφορους λόγους. Η LEDVANCE δεν αναλαμβάνει οποιαδήποτε ευθύνη ή εγγύηση όσον αφορά την επίτευξη των ίδιων αποτελεσμάτων χρησιμοποιώντας τις συσκευές υπό άλλες συνθήκες ή κάνοντας χρήση μεταγενέστερων μοντέλων των δοκιμασμένων συσκευών, ή διαφορετικά μοντέλα του ίδιου κατασκευαστή. Σε περίπτωση μη συμμόρφωσης με τις οδηγίες, σε σπάνιες περιπτώσεις ενδέχεται να προκύψουν κίνδυνοι ασφάλειας, όπως υπερθέρμανση του OSRAM DULUX® L LED ή του ΗΚΤ. Η ροή του φωτισμού θα μεταβάλλεται ανάλογα με το έργο που χρησιμοποιείται. Ο λαμπτήρας έχει σχεδιαστεί για γενικό φωτισμό (εκτός από εκρήξιμη ατμόσφαιρα παραδειγματος). Αυτός ο λαμπτήρας μπορεί να μην είναι κατάλληλος για χρήση σε εφαρμογές όπου χρησιμοποιείται παραδοσιακός λαμπτήρας φθορισμού μικρού μεγέθους. Το εύρος θερμοκρασιών αυτής της λυχνίας είναι περισσότερο περιορισμένο. Σε περίπτωση σφραγισμένου από αφορούν την καταλληλότητα της εφαρμογής, επικοινωνήστε με τον κατασκευαστή αυτής της λυχνίας. 1) Αντικατάσταση συμβατικού συμπαγούς λαμπτήρα φθορισμού στο ECG. 2) Μέγιστη θερμοκρασία δοχείου. 3) Θερμοκρασία περιβάλλοντος. 4) Θερμοκρασία αποθήκευσης. 5) Η λυχνία πρέπει να χρησιμοποιείται υπό ξηρές συνθήκες ή σε φωτιστικό που παρέχει προστασία. 6) Η λυχνία είναι κατάλληλη για λειτουργία σε υψηλή συχνότητα. 7) Λαμπτήρας ακατάλληλος για λειτουργία έκτακτης ανάγκης. 8) Δεν επιτρέπεται η ρύθμιση φωτεινότητας.

Ⓒ De compatibiliteitslijst is gebaseerd op tests die door de fabrikant in een als laboratorium gesimuleerde omgeving werden gehouden. De resultaten verschillen in bepaalde praktijktoepassingen door een aantal factoren. LEDVANCE aanvaardt geen aansprakelijkheid of garantie dat deze resultaten tevens kunnen worden behaald door het gebruik van de apparaten onder andere voorwaarden, of bij gebruik van opvolgers van de geteste apparaten, of verschillende modellen van dezelfde fabrikant. In geval van niet-naleving van de instructies, kunnen veiligheidsrisico's, zoals oververhitting van OSRAM DULUX® L LED of ECG in zeldzame gevallen optreden. De lichtstroom zal veranderen afhankelijkheid van de gebruikte smoorespoel. Deze lamp is ontwikkeld voor algemene verlichtingsvoorzieningen (uitgesloten bijvoorbeeld omgevingen met explosiegevaar). Deze lamp is mogelijk niet geschikt voor gebruik in alle toepassingen waar een traditionele compacte fluorescentielamp gebruikt werd. Het temperatuurbereik van deze lamp is beperkt. In geval van twijfel omtrent de geschiktheid van de toepassing, dient de fabrikant van deze lamp te worden geraadpleegd. 1) Vervanging van een

conventionele compacte fluorescentielamp door ECG. 2) Maximum kisttemperatuur. 3) Omgevingstemperatuur. 4) Opslagtemperatuur. 5) Lamp voor gebruik in droge ruimten of in een armatuur dat bescherming tegen vocht biedt. 6) Lamp is geschikt voor zeer frequent gebruik. 7) Lamp niet geschikt voor gebruik in noodsituaties. 8) Kan niet worden gedimd.

Ⓒ Kompabilitetslistan grundar sig på tester som genomförts av tillverkaren i en laboratoriesimulerad omgivning och i vissa fältapplikationer kan resultaten variera beroende på flera olika faktorer. LEDVANCE är inte ansvarig, garanti- eller ersättningskyldig för att detta resultat kan uppnås när enheterna används under andra omständigheter, när nyare modeller eller andra modeller av samma tillverkare används. Om instruktionerna inte beaktas kan det i sällsynta fall uppstå säkerhetsrisker på grund av att OSRAM DULUX® L LED eller ECG blir för heta. Ljusflödet kommer att variera beroende på vilket slags förkopplingsdon som används. Denna lamp är konstruerad för allmänbelysning (omgivningar med explosionsrisk är exempelvis utesluta). Den här lampen är inte nödvändigtvis lämplig för användning inom alla användningsområden där ett traditionellt kompakt lysrör har använts. Den här lampans temperaturområde är mer begränsat. Om osäkerhet i fråga om användningen råder bör lampstillverkaren konsulteras. 1) Ersättning av konventionellt kompakt lysrör på ECG. 2) Maximal temperatur hölje. 3) Omgivningstemperatur. 4) Förvaringstemperatur. 5) Lampa att skall användas i torra miljöer eller i en armatur som erbjuder skydd. 6) Ljuskälla lämplig för drift med HF-don. 7) Lampan lämpar sig inte för nöddrift. 8) Dimming är inte tillåtet.

Ⓒ Yhteensopivuukslista perustuu valmistajan laboratorioissa simuloitussa ympäristössä suoritettiin testeihin ja tulokset voivat vaihdella tietyissä kenttäkäyttökohteissa lukuisista tekijöistä johtuen. LEDVANCE ei vastaa siitä tai anna takuuta sille, että nämä tulokset voidaan saavuttaa myös käytettäessä laitteita toisissa olosuhteissa tai käytettäessä testattujen laitteiden seuraajamalleja tai saman valmistajan muita malleja. Jos ohjeita ei noudateta, led-valoputken tai elektronisen ohjaimen ylikuumentumisen kaltaisia turvallisuusvaaroja saattaa esiintyä harvoissa tapauksissa. Valovirta muuttuu käyttäytystä liitännälaitteesta riippuen. Lamppu on suunniteltu yleisluottoa silmälläpitäen (esimerkiksi räjähdysvaaralliset ympäristöt lukuun ottamatta). Tämä lamppu ei ehkä sovi kaikkiin sovelluksiin, joissa on aiemmin käytetty tavanaomaista kompakttia loisteputkilamppua. Tämän lampun lämpötila-alue on rajatumpi. Jos et ole varma käyttökohteen sopivuudesta, kysy neuvoa tämän lampun valmistajalta. 1) ECG-kuristinta käyttävän tavanaomaisen kompaktin loisteputkilampun korvaaminen. 2) Kotolon korkein lämpötila. 3) Ympäristön lämpötila. 4) Varastointilämpötila. 5) Lamppua tulee käyttää kuivissa olosuhteissa tai suojaa tarjoavassa valaisimessa. 6) Lamppu soveltuu HF-käyttöön. 7) Lamppu ei sovellu turvalaistuskäyttöön. 8) Himmennys ei sallittua.

Ⓒ Kompabilitetslisten er basert på tester utført av produsenten i et laboratoriesimulert miljø, og resultatene kan variere i visse feltapplikasjoner på grunn av flere ulike faktorer. LEDVANCE tar ikke noe ansvar og gir ingen garanti for at disse resultatene også kan oppnås ved å bruke enhetene under andre forhold eller ved bruk av påfølgende modeller av de testede enhetene, eller ulike modeller fra samme produsent. Ved manglende overholdelse av instruksjonene, kan sikkerhetsrisikoer som overoppheting av OSRAM DULUX® L LED eller EKG i sjeldne tilfeller forekomme. Lysstrømmen vil endre seg avhengig av hvilken ballast som blir brukt. Denne pæren er designet for vanlig belysning (ekskludert for eksempel eksplosive atmosfærer). Denne pæren vil ev. ikke være egnet for bruk til alle formål der en tradisjonell kompakt fluorescerende pære er brukt. Temperaturområdet til denne pæren er mer begrenset. I tvilstilfeller om egnetheten av applikasjonen bør produsenten av denne lampen konsulteres. 1) Utskifting av konvensjonell kompakt fluorescerende pære på ECG. 2) Maksimal kapslingstemperatur. 3) Omgivelsestemperatur. 4) Lagringstemperatur. 5) Pæren må brukes under tørre forhold eller i en lampe som gir beskyttelse. 6) Lampe egnet for høyfrekvent drift. 7) Pæren passer ikke for intens nöddrift. 8) Dimming ikke tillatt.

OSRAM DULUX® L LED

Ⓜ Kompatibilitetslisten er baseret på test, som er udført af producenten i simulerede laboratorieomgivelser. Resultaterne kan variere inden for visse anvendelsesområder afhængigt af forskellige faktorer. LEDVANCE påtager sig intet ansvar eller garanti for, at disse resultater også kan opnås, når produkterne bruges under andre forhold, eller når der bruges senere eller andre modeller end de testede fra samme producent. Hvis instruktionerne følges, kan der i sjældne tilfælde opstå sikkerhedsfarer som f.eks. overopvarmning af OSRAM DULUX® L LED eller ECG. Lystrommen vil ændre afhængigt af den anvendte ballast. Denne lampe er designet til generel belysning (f.eks. er eksplosive atmosfærer udelukket). Denne pære er måske ikke egnet til brug i alle applikationer, hvor en traditionel kompaktlyststofrør har været brugt. Temperaturintervallet for denne lampe er mere begrænset. Hvis du er i tvivl om applikationen er egnet, bør du kontakte lampens producent. 1) Udsiftingning af konventionelle kompaktlyststofrør på ECG. 2) Maksimum kabinettemperatur. 3) Omgivelsetemperatur. 4) Opbevaringstemperatur. 5) Lyskilden skal bruges i tørre omgivelser eller i et armatur, som beskytter den. 6) Lampen er egnet til højfrekvensdrift. 7) Lampen er ikke egnet til høj neddrift. 8) Dæmpning er ikke tilladt.

Ⓜ Seznam kompatibility byl vytvořen na základě testování v simulovaném laboratorním prostředí. Výsledky se můžou lišit v určitých praktických aplikacích v závislosti od několika faktorů. Společnost LEDVANCE nepřebírá žádnou odpovědnost, záruku ani závazky za to, že tyto výsledky je možné také dosáhnout použitím zařízení v jiných podmínkách nebo použitím následujících modelů testovaných zařízení, případně jiných modelů stejného výrobce. Nebudete-li se řídit pokyny, může to ve výjimečných případech způsobit vznik bezpečnostních rizik jako přehřátí zařízení OSRAM DULUX® L LED nebo EKG. Světelný tok se bude měnit v závislosti od aplikované zátěže. Tato zářivka je navržena pro běžné osvětlení (kromě např. výbušných prostředí). Tato zářivka nemusí být vhodná pro všechny aplikace, které byly před tím provozovány s fluorescenční žárovkou. Teplotní rozsah pro tuto žárovku je více omezený. V případě pochybností o vhodnosti aplikace kontaktujte výrobce této žárovky. 1) Náhrada za konvenční fluorescenční žárovku u ECG. 2) Maximální teplota krytu. 3) Teplota okolního prostředí. 4) Skladovací teplota. 5) Žárovka je možné používat pouze v suchých podmínkách nebo ve svítidle, které poskytují dostatečnou ochranu. 6) Žárovka je vhodná pro vysokofrekvenční provoz. 7) Žárovka nevhodná pro nouzový provoz. 8) Bez funkce stmívání.

Ⓜ Список совместимых устройств основан на тестировании, проведенном производителем в искусственной лабораторной среде, и результаты могут отличаться в определенных эксплуатационных условиях из-за некоторых факторов. Компания LEDVANCE не несет никакой ответственности, не предоставляет никаких гарантий или обязательств по поводу того, что эти результаты также могут быть достигнуты путем использования устройств в других условиях или при использовании последующих моделей протестированных устройств или других моделей того же производителя. В случае несоблюдения инструкций в редких случаях могут возникать такие риски, как перегрев OSRAM DULUX® L LED или ЭПРА. Интенсивность светового потока будет изменяться в зависимости от используемой пускорегулирующей аппаратуры (ПРА). Данная лампа создавалась для целей общего освещения (за исключением случаев использования, например, во взрывоопасных зонах). Эта лампа может быть непригодной для применения в устройствах, где используется традиционная компактная люминесцентная лампа. При наличии сомнений в отношении пригодности для конкретного применения следует проконсультироваться с производителем этой лампы. 1) Замена обычной компактной люминесцентной лампы на ECG. 2) Максимальная температура корпуса. 3) Температура окружающей среды. 4) Температура хранения. 5) Лампа должна использоваться в сухих условиях окружающей среды или в светильнике с защитой. 6) Лампа подходит для работы на высокой частоте. 7) Лампа не предназначена для аварийной эксплуатации. 8) Диммирование не разрешено.

Ⓜ A kompatibilitás lista a gyártó által, egy laboratóriumban, szimulált környezetben végzett tesztesélen alapul, és az eredmények számos tényező miatt eltérhetnek bizonyos üzemi alkalmazásoknál. Az LEDVANCE nem vállal felelősséget, jótállást vagy kötelezettséget, hogy ezek az eredmények más körülmények között, illetve más eszközök, a tesztelt eszközök jogutódjai vagy ugyanazon gyártó más modelljeinek használatával is elérhetők. A használati utasítások figyelemmel kivül hagyásának eredményeképpen ritkán előfordulhatnak biztonsági kockázatok, mint például az OSRAM DULUX® L LED vagy az elektronikus előtét túlmelegedése. A fénycsőm a használati biztosíték függvényében. A lámpa általános világítási célokra készült (kivéve például a robbanásveszélyes környezeteket). Előfordulhat, hogy ez a lámpa nem alkalmazható mindenhol, ahol hagyományos fluoreszcens lámpát alkalmaznak. Az izzó hőmérséklet-tartománya szűkebb. Ha nem biztos, hogy az izzó megfelelően alkalmazható, keresse fel a gyártót. 1) Hagyományos kompakt fluoreszcens lámpa cseréje az ECG-n. 2) A burkolat maximális hőmérséklete. 3) Környezeti hőmérséklet. 4) Tárolási hőmérséklet. 5) A lámpa csak száraz környezetben vagy védelmet nyújtó lámpatestben használható. 6) A lámpa alkalmas nagyfrekvenciás működésre. 7) A lámpa nem alkalmas vészvilágítási üzemre. 8) Dimmelés nem engedélyezett.

Ⓜ Lista kompatybilności opiera się na testach przeprowadzonych przez producenta w symulowanym środowisku laboratoryjnym, a ich wyniki mogą różnić się w niektórych aplikacjach z powodu wielu czynników. LEDVANCE nie ponosi żadnej odpowiedzialności z tytułu reżymów ani gwarancji za to, że niniejsze wyniki można uzyskać, używając urządzeń w innych warunkach, używając nowszych modeli w stosunku do testowanych lub używając innych modeli tego samego producenta. W przypadku nieprzestrzegania instrukcji, czasami może wystąpić zagrożenie bezpieczeństwa, takie jak przegrzanie OSRAM DULUX® L LED lub ECG. Strumień światła zmienia się w zależności od obciążenia. Lampa jest przeznaczona do obsługi ogólnej (z wyłączeniem, przykładowo, obszarów zagrożonych wybuchem). Ta lampa może nie być odpowiednia dla wszystkich zastosowań, w których była używana tradycyjna kompaktowa żarówka fluorescencyjna. Zakres temperatur dla tej lampy jest bardziej ograniczony. W przypadku wątpliwości dotyczących możliwości zastosowania należy skontaktować się z producentem niniejszej lampy. 1) Zamiennik konwencjonalnej kompaktowej lampy fluorescencyjnej na stateczniku elektronicznym ECG. 2) Maksymalna temperatura obudowy. 3) Temperatura otoczenia. 4) Temperatura przechowywania. 5) Lampę można użytkować w suchych warunkach lub w oprawie zapewniającej odpowiednią ochronę. 6) Lampę LED może być zasilana napięciem o wysokiej częstotliwości. 7) Lampa nie jest przeznaczona do pracy w warunkach podwyższonego zagrożenia. 8) Brak możliwości przyćmienia.

Ⓜ Zoznam kompatibility bol vytvorený na základe testov vykonaných v simulovanom laboratornom prostredí. Výsledky sa môžu líšiť v určitých praktických aplikáciách v závislosti od niekoľkých faktorov. Spoločnosť LEDVANCE nepreberá žiadnu zodpovednosť, záruku ani záväzky za to, že tieto výsledky možno tiež dosiahnuť použitím zariadení v iných podmienkach alebo použitím nasledujúcich modelov testovaných zariadení, prípadne iných modelov toho istého výrobcu. Ak sa nebudete riadiť pokynmi, môže to vo výnimočných prípadoch zapríčiniť vznik bezpečnostných rizík, ako je prehriatie zariadenia OSRAM DULUX® L LED alebo EKG. Svetelný tok sa bude meniť v závislosti od aplikovanej zátáže. Táto žiarivka je navrhnutá na bežné osvetlenie (okrem napr. výbušných prostredí). Táto žiarivka nemusí byť vhodná pre všetky svietidlá, v ktorých sa používala bežná kompaktná žiarivka. Teplotný rozsah pre túto žiarivku je obmedzenejší. V prípade pochybností o vhodnosti aplikácie kontaktujte výrobcu tejto žiarivky. 1) Výmena bežnej kompaktnej žiarivky na ECG. 2) Maximálna teplota krytu. 3) Teplota okolitého prostredia. 4) Skladovacia teplota. 5) Žiarovka používať len v suchom prostredí alebo v svietidle, ktoré poskytuje dostatočnú ochranu. 6) Žiarovka vhodná na vysokofrekvenčný prevádzku. 7) Žiarivka nevhodná na núdzový prevádzku. 8) Bez funkcie stmievania.

OSRAM DULUX® L LED

Ⓜ Zdržljivostni seznam temelji na preizkusih, ki jih je v simuliranih laboratorijskih pogojih izvedel izdelovalec, zato se lahko rezultati pri določenih vrstah uporabe v praksi razlikujejo zaradi večjega števila dejavnikov. LEDVANCE ne prevzema nobene odgovornosti, jamstva ali zaveze, da je tak rezultat mogoče doseči tudi z uporabo naprav v drugih razmerah ali z uporabo modelov, naslednikov preizkušenih naprav, ali drugačnih modelov istega izdelovalca. V primeru neupoštevanja navodil se lahko v redkih primerih pojavijo varnostna tveganja, kot je pregrevanje OSRAM DULUX® L LED ali krmiljenja ECG. Svetlobni tok se spreminja glede na uporabljeno dušilko (balast). Ta žarnica je oblikovana za splošno razsvetljavo (kar pa izključuje na primer eksplozivna ozračja). Ta lučka morda ni primerna za uporabo v vseh napravah, kjer se uporablja običajna kompaktna fluorescenčna lučka. Temperaturno območje te sijalke je bolj omejeno. V primeru dvoma v primernost uporabe se je treba posvetovati z izdelovalcem sijalke. 1) Zamenjava navadne kompaktne fluorescenčne lučke na ECG. 2) Največja temperatura ohlajša. 3) Temperatura okolice. 4) Temperatura shranjevanja. 5) Svetilko/sijalko je treba uporabljati v suhih razmerah ali v svetilu, ki zagotavlja zaščito. 6) Sijalka, primerna za delovanje na visoki frekvenci. 7) Svetilka ni primerna za delovanje pri nujnih primerih. 8) Zatemnjevanje ni dovoljeno.

Ⓜ Uygunluk listesinde laboratuvar benzetimli bir ortamda üretici tarafından yapılan testler esas alınır ve sonuçlar birtakım etkelen nedeniyle belirli saha uygulamalarında farklılık gösterebilir. LEDVANCE cihazın başka koşullar altında kullanılması, test edilen cihazların yerine geçen modellerin kullanılması veya aynı üreticinin farklı modellerinin kullanılması elde edilebilecek bu sonuçlarla ilgili hiçbir sorumluluk, garanti veya yükümlülüğü kabul etmez. Talimatlarla uyulmaması durumunda nadiren OSRAM DULUX® L LED veya ECG'nin aşırı ısınması gibi güvenlik riskleri meydana gelebilir. İşik akısı kullanılan durultucuya bağlı olarak değişir. Bu lamba genel aydınlatma sağlamak için tasarlanmıştır (örneğin toplantı ortamları hariç). Bu lamba, geleneksel kompakt bir floresan lambasının kullanıldığı tüm uygulamalarda kullanıma uygun olmayabilir. Bu lambanın sicaklığı aralığı daha kısıtlıdır. Uygulanmanın uygunluğu ile ilgili şüpheler duyulması durumunda bu lambanın üreticisine danışılmalıdır. 1) ECG üzerinde geleneksel kompakt floresan lambanın değiştirilmesi. 2) Maksimum kasa sıcaklığı. 3) Ortam Sıcaklığı. 4) Saklama sıcaklığı. 5) Lamba kuru yerlerde veya korumalı aydınlatmalarda kullanılmalıdır. 6) Yüksek frekansta çalışmaya uygun ampul. 7) Lamba acil durum işletimine uygun değildir. 8) Karartma yasaktır.

Ⓜ Popis kompatibilnosti zasnovan je na ispitivanju koje provodi proizvođač u laboratorijski simuliranom okruženju a rezultati se mogu razlikovati u određenim područjima primene uslijed niza čimbenika. LEDVANCE ne preuzima nikakvu odgovornost, ne jamči niti se obvezuje da se ovi rezultati također mogu postići uporabom uređaja u drugim uvjetima, ili kada se koriste noviji modeli ispitivanih uređaja ili različiti modeli istog proizvođača. U slučaju nepoštivanja uputa, sigurnosni rizici poput pregrijavanja OSRAM DULUX® L LED ili EKG mogu se javiti u retkim slučajevima. Svetlosni fluks će se promijeniti ovisno o korištenju prigušnice. Izvor svjetlosti je dizajniran za opću rasvjetu (isključujući primjerice eksplozivne atmosfere). Ova žarulja možda neće biti prikladna za sve primjene za koje se upotrebljavala običajna kompaktna fluorescenčna žarulja. Temperaturni opseg ove lampe je ograničeniji. U slučaju sumnje u pogledu prikladnosti primjene, potrebno je obratiti se proizvođaču ove lampe. 1) Zamjena kompaktne fluorescenčne žarulje putem elektroničke prigušnice. 2) Maksimalna temperatura kućišta. 3) Temperatura okoliša. 4) Temperatura skladištenja. 5) Žarulja se može koristiti u suhim uvjetima ili u svjetiljki koja pruža zaštitu. 6) Žarulja pogodna za rad na frekventnu uporabu. 7) Žarulja nije pogodna za rad u protupaničnoj rasvjeti. 8) Regulacija nije dozvoljena.

Ⓜ Lista kompatibilitätilor are la bază teste efectuate de producător într-un mediu simulat în laborator, iar rezultatele pot varia în anumite aplicații practice datorită mai multor factori. LEDVANCE nu își asumă nicio răspundere și nu garantează în niciun fel că aceste rezultate pot fi obținute în cazul utilizării dispozitivelor în alte condiții sau dacă se folosesc modele ulterioare ale dispozitivelor testate sau alte modele ale aceluiași fabricant. Nerespectarea acestor instrucțiuni poate cauza, în anumite cazuri, riscuri de securitate ca de exemplu supraîncălzirea dispozitivului OSRAM DULUX® L LED sau a ECG. Fluxul luminos variază în funcție de limitatorul de curent folosit. Această lampă este proiectată pentru iluminat general (cu excepția, de exemplu, a mediilor explozive). Această lampă poate să nu fie potrivită pentru utilizare în toate aplicațiile în care a fost utilizată o lampă fluorescență tradițională compactă. Intervalul de temperatură al becului este mai limitat. În cazul în care nu sunteți sigur dacă aplicația este adecvată vă rugăm să contactați fabricantul acestui bec. 1) Înlocuirea lămpii fluorescente compacte convenționale cu ECG. 2) Temperatura maximă a carcăsei. 3) Temperatura ambientală. 4) Temperatura de depozitare. 5) Lampă pentru uz în mediu uscat sau într-un corp de iluminat care asigură protecție. 6) Lampă potrivită pentru funcționarea de înaltă frecvență. 7) Lampă nu este potrivită pentru funcționare de urgență. 8) Nu se poate regla intensitatea luminoasă.

Ⓜ Списъкът за съвместимост е изготвен въз основа на изпитване, проведено от производител в симулирана лабораторна среда, и поради редица фактори в някои полени приложения резултатите може да вариат. LEDVANCE не носи отговорност и не предоставя гаранции, че тези резултати могат да бъдат постигнати при използване на изделията в други условия или когато се използват следващи модели на изпитваните изделия или други модели на същия производител. В случай на неспазване на инструкциите може да възникнат рискове за сигурността, като например прегряване на OSRAM DULUX® L LED или електронната пусково-регулirаща апаратура (ПРА) в редки случаи. Светлинният поток ще се промени в зависимост от използвания баласт. Тази лампа е предназначена за общо осветление (с изключение например на експлозивни атмосфери). Тази лампа може да не е подходяща за използване в приложения от всякакъв вид, където са използвани традиционни компактни флуоресцентни лампи. Температурният обхват на тази лампа е по-ограничен. В случай на съмнение по отношение на уместността на приложението трябва да се консултирате с производителя на тази лампа. 1) Замяна на стандартна компактна флуоресцентна лампа с ECG. 2) Максимална температура на кутията. 3) Околна температура. 4) Температура на съхранение. 5) Лампа за употреба при сухи условия или в осветелното тяло, което осигурява защита. 6) Лампа, подходяща за работа при висока честота. 7) Лампа неподходяща за аварийно осветление. 8) Не е позволено димрание.

Ⓜ Ühilduvusloend põhineb tootja poolt laboris simuleeritud keskonnas läbi viidud testimistel ja tulemused LEDVANCE teatud rekendus-aladel mitmete faktorite tõttu erinevad. LEDVANCE ei võta mingit vastutust, ei anna garantiisid ega anna tagatisi, et neid tulemusi saab saavutada ka seadet muudes tingimustes või testitud seadmete järeltulevaid mudeleid või sama tootja teisi mudeleid kasutades. Juhendite eiramise korral, võib harvadel juhtudel kaasneda OSRAM DULUX® L LED või ECG ülekuumenemise oht. Valgusvoog muutub sõltuvalt kasutatavast koormusest. See lamp on loodud tavaliseks valgustamiseks (kaasa arvatud nt plahvatusohtlikus keskkonnas kasutamiseks). Kässolev lamp ei pruugi sobida kasutamiseks köikides seadmetes, kus on kasutatud tavalist kompaktset luminoorlampi. Selle pirni temperatuurivahemik on palju piiratum. Kahtluse korral rakenduseks sobivuse osas, tuleks konsulteerida selle pirni tootjaga. 1) Tavalise kompaktse luminoorlampi asendamine ECG-s. 2) Maksimaalne korpuse temperatuur. 3) Keskkonnatemperatuur. 4) Ladustamistemperatuur. 5) Pirni tuleb kasutada küivades tingimustes või kaitset pakkuvas lambis. 6) Lamp sobib kõrgsageduslike juhtimis-seadmetega. 7) Lamp ei sobi kasutamiseks kõrge prioriteediga hädaolukordades. 8) Hämardamine ei ole võimaldatud.

Ⓔ Suderinamumo sąrašas pagrįstas gamintojo atliktais bandymais laboratorinėmis sąlygomis, todėl rezultatai dėl įvairių veiksmų tam tikromis vietinio pritaikymo sąlygomis gali skirtis. LEDVANCE nepiima atsakomybės ir neteikia garantijų, kad tokie rezultatai taip pat galima pasiekti naudojant įrenginius kitomis sąlygomis arba naudojant kitus išbandytus įrenginius modelius ar kitus to paties gamintojo modelius. Jei nesilaikoma instrukcijų, retais atvejais gali kilti su sauga susijusių pavojų, pvz., „OSRAM DULUX® L LED“ arba ECG perkaitimas. Šviesos srautas pasikeičia, priklausomai nuo naudojamos apšvietimo. Ši lempa skirta įprastiniams apšvietimui (pvz., išskyrus sprogia aplinką). Ši lemputė gali būti netinkama naudoti ten, kur naudojama tradicinė kompaktinė fluorescencinė lemputė. Šios lemputės temperatūros diapazonas yra labiau apribotas. Jei kyla abejonų dėl tinkamumo, reikėtų pasikonsultuoti su šios lemputės gamintoju. 1) Tradicinės kompaktinės fluorescencinės lemputės keitimas atliekamas ECG. 2) Maksimali dėžės temperatūra. 3) Aplinkos temperatūra. 4) Sandėliavimo temperatūra. 5) Lempa naudoti sausomis sąlygomis arba švietuve su apsauga. 6) Lempa tinkama naudoti ir esant aukštam dažniui. 7) Lempa netinkama avariniam apšvietimui. 8) Regulavimas (DIM) neleidžiamas.

Ⓕ Saderības saraksts ir balstīts uz pārbaudi, kuru ražotājs veicis laboratorijas simulētā vidē, un rezultāts var atšķirties dažādās vietās, vairāku faktoru dēļ. LEDVANCE neuzņemas atbildību, negarantē, ka nenes atbildību par to, vai šāds rezultāts tiks sasniegts izmantojot ierīci citos apstākļos, vai izmantojot pārbaudītās ierīces jaunākos modeļus, vai arī paša ražotāja citus modeļus. Instrukciju neievērošanas gadījumā pastāv riski kā OSRAM DULUX® L LED pārkaršana vai retos gadījumos var rasties EKG. Spozūms mainiesies atkarībā no izmantotā balasta. Šī lampa ir izstrādāta vispārīgiem apgaismošanas pakalpojumiem (neiekļauj, piemēram, sprādzienbīstamas atmosfēras). Šī lampa var nebūt piemērota izmantošanai visās iekārtās, kurās izmantotas parastās kompaktās fluorescējošās lampas. Šīs spuldzes temperatūras diapazons ir ierobežotāks. Šaubu gadījumos, saistībā ar ierīces atbilstību nepieciešams sazināties ar spuldzes ražotāju. 1) Parastās kompaktās fluorescējošās lampas nomaina ECG iekārtās. 2) Maksimālā ietvara temperatūra. 3) Apkārtējās vietas temperatūra. 4) Uzglabāšanas temperatūra. 5) Spuldzī jāizmanto sausos apstākļos vai gaismeklī, kas nodrošina aizsardzību. 6) Spuldze piemērota izmantošanai augstā frekvencē. 7) Lampa nav piemērota nopietnu ārkārtas situāciju darbībai. 8) Nav atļauts aptumšot.

Ⓖ Lista kompatibilitati zasnovana je na testiranju koje vrši proizvođač u laboratorijski simuliranom okruženju a rezultati mogu varirati u određenim oblastima primene usled niza faktora. LEDVANCE ne preuzima nikakvu odgovornost, ne daje garanciju niti se obavezuje da se ovi rezultati takođe mogu postići upotrebom uređaja pod drugim uslovima, ili kada se koriste noviji modeli testiranih uređaja ili različiti modeli istog proizvođača. U slučaju nepoštovanja uputstava, sigurnosni rizici poput pregrevanja OSRAM DULUX® L LED ili EKG mogu se javiti u retkim slučajevima. Svetlosni fluks će se promeniti u zavisnosti od korišćene grušnice. Ova lampa je dizajnirana za opšte usluge osvetljenja (isključujući, na primer, eksplozivne atmosfere). Ova sijalica možda nije pogodna za upotrebu u svim primenama kada se koristi uobičajena kompaktna fluorescentna sijalica. Temperaturni opseg ove lampe je ograničeniji. U slučaju sumnje u pogledu prikladnosti primene, potrebno je konsultovati proizvođača ove lampe. 1) Zmena uobičajene kompaktne fluores-

centre sijalice na ECG-u. 2) Maksimalna temperatura kućišta. 3) Temperatura okoline. 4) Temperatura skladištenja. 5) Sijalica može da se koristi u suvim uslovima ili u svetiljki koja pruža zaštitu. 6) Sijalica je pogodna za rad pri visokim frekvencijama. 7) Svetiljka nije prikladna za rad u hitnim slučajevima. 8) Zatamnivanje nije dopušteno.

Ⓖⓐ Перелік сумісних пристроїв базується на результатах тестування, проведеного виробником у змодельованому в лабораторії середовищі. При цьому результати можуть відрізнятись в окремих випадках промислового використання у зв'язку з рядом факторів. Компанія «LEDVANCE» не несе жодної відповідальності, не дає гарантії і не бере на себе зобов'язання забезпечити, що ці результати можна також досягнути при використанні пристроїв за інших умов або при використанні нових моделей тестованих пристроїв чи інших моделей того ж виробника. У випадку невиконання інструкцій іноді можуть виникати такі загрози безпеці, як перегрівання лампи OSRAM DULUX® L LED або ЕПРА. Світловий потік змінюватиметься в залежності від ПРА, що використовується. Ця лампа розроблена для освітлення загального призначення (за винятком випадків вибухонебезпечного середовища). Ця лампа може бути непридатною для застосування в пристроях, де використовується традиційна компактна люмінесцентна лампа. Діапазон температури цієї лампи є обмеженим. У випадку існування сумніву щодо відповідності пристрою, слід звернутися до виробника цієї лампи. 1) Заміна традиційної компактно-люмінесцентної лампи на ECG. 2) Максимальна температура корпусу. 3) Температура оточуючого середовища. 4) Температура зберігання. 5) Лампа призначена для використання в сухих умовах або в світильнику, обладнаному засобами захисту. 6) Лампа придатна до частого вмикання та вимкнення. 7) Лампа не розрахована для роботи за високоаварійних умов. 8) Дімування не дозволяється.

Ⓖⓑ Үйлесімді жабдықтың тізімі өндіруші зертханалық ортада үлгіленген жағдайларда орындаған сынаққа негізделген, сондықтан бірқатар себептерге байланысты әртүрлі пайдалану кезінде нәтижелер өзгешеленуі мүмкін. LEDVANCE компаниясы бұл нәтижелерге басқа жағдайлардағы құрылғыларды, сынақтан өткен құрылғылардың жаңа үлгілерін немесе дәл сол өндірушінің басқа үлгілерін пайдалану арқылы қол жеткізуге болатындығы үшін жауапкершілік көтермейді және кепілдік не міндеттемелерді мойнына алмайды. Нұсқауларды орындамаған жағдайда, сирек жағдайларда OSRAM DULUX® L LED немесе ECG қызып кетуі сияқты қауіпсіздік қатерлері орын алуы мүмкін. Жарық ағыны қолданылған балластқа байланысты өзгеріп тұрады. Бұл шам жалпы жарық беру қызметі үшін арналған (мысалы: жарылу атмосферасынан басқа). Бұл шам дәстүрлі ықшам люминесцентті шам қолданылған барлық қолданыстарға жарамды болмауы мүмкін. Бұл шамның температуралар диапазоны төменірек. Қолдануға жарамдылық бойынша күмен туындаған жағдайда бұл шамның өндірушісімен кеңесу керек. 1) Көдімді шағын флуоресцентті шамды ECG -ға ауыстыру. 2) Максималды корпус температурасы. 3) Қоршаған орта температурасы. 4) Сақтау температурасы. 5) Шам құрғақ жағдайда немесе қорғанысы бар шамдал ішінде қолданылуы тиіс. 6) Шам жоғары жиілікте пайдалануға қолайлы. 7) Шам төтенше жағдай жұмысына қолайлы емес. 8) Жарықты азайтуға рұқсат етілмейді.



Lamp to be used in dry conditions or in a luminaria that provides protection⁵⁾



Lamp suitable for high frequency operation⁶⁾



Lamp not suitable for emergency operation⁷⁾



Dimming not allowed⁸⁾



C10449058
G11067669

13.03.19

LEDVANCE GmbH
Steinerne Furt 62
86167 Augsburg
Germany
www.ledvance.com